



SOLIDARITEIT
SOLIDARITY



Jaarverslag 2016

#OnsBou



Solidariteit
Beweging

www.solidariteit.co.za
0861 25 24 23

Inhoudsopgawe



Hoofstuk 1: **Met die intraplag**

- Só help jou ledegeld aan 'n toekoms bou
- Boustene vir 'n toekoms waarin ons vry, veilig en voorspoedig kan wees

Hoofstuk 2: **Solidariteit Arbeidsverhoudinge**

- Só het arbeidsverhoudinge in 2016 gelyk
- Metaal- en Ingenieursbedryf
- Professionele bedryf
- Beroepsgesondheid en -veiligheid
- Individuele lede, Ledediens, Solidariteit Dienssentrum en Solidariteit Beroepsgildes
- Dienssentrum
- Solidariteit Beroepsgildes
- Spesiale projekte

Hoofstuk 3: **Ontwikkeling**

- Algemene litigasie-afdeling
- Arbeidshofafdeling en Sentrum vir Billike Arbeidspraktyke
- Solidariteit Navorsingsinstituut
- Elektroniese kommunikasie
- Bemarking
- Nuus, inhoud en skakeling

Hoofstuk 4: **Solidariteit Operasionele Dienste**

- Ledeadministrasie
- Finansies
- Personeelbestuur en -ontwikkeling (Menslike hulpbronne)

Hoofstuk 5: **Solidariteit Beleggingsmaatskappy**

- Solidariteit Finansiële Dienste
- Sol-Tech
- Akademia
- S-Leer

Hoofstuk 6: **Solidariteit Helpende Hand**

- Verbreking en voorkoming van armoede

Hoofstuk 7: **AfriForum**

- Hoogtepunte in 2016
- Nasionale veldtogte
- Internasionale Taal en Kultuur (ITK)
- Forum Films
- Projekte

Hoofstuk 8: **Maroela Media**

- Hoogtepunte in 2016
- Wat doen Maroela Media vir Afrikaans in 2016?
- Ander projekte wat die span besig hou

Hoofstuk 9: **Kraal Uitgewers (Edms.) Bpk.**

- Hoogtepunte vir 2016
- Beplanning vir 2017

Hoofstuk 10: **FAK**

- Afrikaans van krag tot krag
- NP van Wyk Louw-sentrum: beplanning vir 2017
- FAK-beplanning vir 2017



Só help jou ledegeld aan 'n toekoms bou

Deur Flip Buys, voorsitter van die Solidariteit Beweging

Werkende mense betaal maandeliks duisende rande aan belasting vir die regering, sonder om genoeg waarde vir hul swaarverdiende geld te kry. Solidariteit se ledegeld van net meer as R100 is maar 'n breukdeel hiervan, maar dis R100 waarmee ons vir lede elke keer meer as die waarde van hul geld wil bied. Vergelyk gerus dit wat Solidariteit met jou maandelikse ledegeld regkry met die waarde wat jy vir jou belasting of vir enige ander produk of diens kry, skryf FLIP BUYS.

Vanjaar was die eerste jaar van die Solidariteit Beweging se "Helpmekaar 2020"-vyfjaarplan. Solidariteit is 'n helpmekaar-organisasie waar lede mekaar help om as't ware steen vir steen aan 'n toekoms te bou. Daardeur wil ons hoop skep en hoopdraers wees in 'n land waar almal bekommerd oor die toekoms is. Maar kom ons kyk na die boustene wat die vakbond vir hierdie bouplan gebruik, want dit is waarvoor ons lede se ledegeld aangewend word.

1. In die werkplek

Solidariteit sien om na lede se werkbelange, en ons landwye netwerk van dienskantore help lede met hul werk, hul diensvoorwaardes en hul werksomstandighede. Omvattende regsdiens, beroepsgesondheid en -veiligheid, toesig oor pensioen- en mediese fondse, hulp en raad oor werksake en stelsels soos die Solidariteit Wêreld om lede met 'n goeie werk te help, is deel hiervan. Ons lede kry in 'n gemiddelde jaar meer as R200 miljoen kontant terug in die vorm van vergoeding vir beroepsbeserings en -siektes, regsake en byvoordele. Dit is baie meer as die vakbond se totale inkomste aan ledegeld. Solidariteit beywer homself vir die welstand van werkendes, en ons personeel is met meer as 450 000 lede in kontak oor verskeie sake, van werkverwante navrae tot gewone ledediens-

navrae! Jou ledebydrae help jaarliks duisende mense met hul werk. Dis belangrik, want 'n land se welstand word immers bepaal deur die welstand van sy werkmag.

2. Byvoordele

Solidariteit het verlede jaar R7,5 miljoen aan begrafnisvoordele vir die afhanklikes van lede wat daarvoor kwalifiseer. Sowat 90% van lede en hul afhanklikes kwalifiseer, uitbetaal vir hierdie voordeel – 'n voordeel wat by hul ledegeld ingesluit is. Solidariteit bied ook talle ander ledevoordele, soos goedkoper korttermyn-versekering, afslagvakansies en baie meer. Die afslag wat duisende lede met versekering kry, "betaal" sommer hul ledegeld.

3. Helpende Hand-studiefonds

Solidariteit Helpende Hand het vanjaar vir die eerste keer die R40 miljoen-mylpaal vir rentevrye studiehulp aan 1 250 studente verbygesteek! R5 van elke lid se ledegeld word maandeliks in Solidariteit se studiefonds vir vakbondlede gestort. Vakbondlede en hul afhanklikes geniet voorkeur by aansoeke. Baie lede gee boonop iets ekstra vir die Helpende Hand-studiefonds. In totaal het dié bydraes dit moontlik gemaak dat Solidariteit Helpende Hand oor die afgelope vyf

jaar 5 210 studente met R100 miljoen se studiehulp kon bystaan!

4. Sol-Tech

Solidariteit se tegniese kollege, Sol-Tech, is teen 'n koste van meer as R50 miljoen opgerig. Die kollege is vanjaar tien jaar oud, en daar is al meer as 1 200 studente in die opleidingspylyn. Die geld is afkomstig van R10 per lid wat maandeliks vanuit ledegeld in Solidariteit se Boufonds inbetaal word. Die Boufonds het in 2016 nog R2,5 miljoen se toerusting aangekoop om Sol-Tech op die voorpunt van tegnologieopleiding te hou. Helpende Hand ken jaarliks R3,3 miljoen se studie- en verblyfbeurse toe aan lede se kinders wat by Sol-Tech studeer. Lede se kinders geniet boonop voorkeur met aansoeke by Sol-Tech en met studiehulp.

5. Akademia

Daar is sedert 1994 geen nuwe universiteite in Suid-Afrika gebou nie, terwyl die aantal studente verdubbel het. Dit word ook al moeiliker vir Afrikaanse studente om toegang tot universiteite te kry. Solidariteit het Akademia vier jaar gelede begin en gaan dit tot 'n volwaardige wêreldklas-universiteit uitbou. Hier kan jongmense universiteitsopleiding van hoë gehalte in 'n

veilige omgewing waar hulle tuis voel kry en in Afrikaans hul graad verwerf. Akademia het pas 'n nuwe kampus in Centurion gekoop en het reeds sewe landswye studiesentrums waar studente met behulp van regstreekse en interaktiewe uitsendings by dosente wat in Centurion gesetel is kan klasloop. Die op- en inrig van Akademia het tot dusver R50 miljoen gekos wat deur die Boufonds en ons inkomste uit korttermyn-versekering gedra is. Helpende Hand verleen boonop jaarliks byna R6 miljoen se studiehulp aan Akademia-studente. Lede se kinders kry voorkeur met toelating en afslag op hul studiekoste.

Jou maandelikse bydrae aan die Boufonds en die studiefonds help in totaal al jaarliks meer as 2 000 studente om te studeer! Dit bestaan uit die studente van Sol-Tech en Akademia, asook dié wat jaarliks studiehulp kry om by enige geregistreerde instelling te studeer. Dit is alles moontlik danksy jou bydrae as lid van Solidariteit.

Hoofstuk 1: Met die intrapslag

6. Helpende Hand raak byna 200 000 kinderlewens

'n Kind se geleentheid in die lewe word bepaal deur die gehalte van sy onderwys en opleiding. Daarom het Helpende Hand 'n Skoleondersteuningsentrum (SOS) begin wat dienste aan meer as 500 skole lewer. Dit behels daaglikse voedingshulp aan 5 000 kleuters deur die Kosblikkieprojek, die jaarlikse verskaffing van 5000 skooltassies propvol skryfbehoeftes, noodsaaklike hulp vir 3 400 meisies, 'n omvattende reeks onderwys hulpmiddels soos e-boeke, rekenaar-, lees- en wiskundetegnologie, beroepsvoorligting, hulp met assistent-onderwysers in skole en talle professionele opleidingsessies vir onderwysers. Die SOS se projekte raak daagliks die lewe van sowat 190 000 leerlinge. Die SOS huisves ook die Vereniging van Afrikaanse Wiskunde-onderwysers met 1 000 wiskunde-onderwysers as lede en met voltydse kundiges wat jaarliks 1 700 onderwysers oplei en toerus met die nuutste kennis en tegnologie in hulle veld.

Daarbenewens het Helpende Hand 'n landswye netwerk van kantore, personeel en 150 takke wat mense in nood bystaan. Helpende Hand het ook al duisende lede en hul gesinne bygestaan met noodvoeding tydens rampe en grootskaalse afleggings, soos tydens die Rustenburg-stakings in 2014. Ons is ook 'n vennoot van die Rapport Onderwysfonds, wat al duisende onderwysers met hul studiekostes gehelp het.

Hierdie enorme projekte is net moontlik danksy die maandelikse bydraes van duisende van ons lede. Baie dankie daarvoor!

7. Gelyke geleentheid

Die owerhede se rassewette diskrimineer onbillik teen wit- en bruinmense onder die vaandel van

regstellende aksie en "billike indiensneming". Die Grondwet se bepaling oor "gelykheid" het in die praktyk "verteenvoerdigheid" geword. Jou ledebydrae maak dit vir ons moontlik om hierdie onreg in die howe te beveg en die saak na die Verenigde Nasies te neem, omdat die regering internasionale verdrae oor rassedis-kriminasie oortree. Ons sal nie tou opgooi voordat daar regverdigheid geskied nie.

8. Waghondrol

Suid-Afrika mag nie 'n tweede Zimbabwe word nie! Daarom speel Solidariteit 'n belangrike waghondrol oor sake soos regeringskorrupsie, staatsverval, ons lede se pensioenfondse, wetgewing, ekonomiese beleid, die universiteitswese, eiendomsreg, die regsorde, en verbruikersake soos hoë bankkoste. Die Solidariteit Navorsingsinstituut (SNI) hou alles dop wat in die land gebeur, doen deeglike navorsing en help ons hele Beweging om betyds aksie te neem. Solidariteit se waghondrol kom veral in die openbare media sterk na vore.

9. Maroela Media

Maroela Media is die grootste gratis Afrikaanse kuierplek op die internet met meer as 'n miljoen lesers per maand! Solidariteit is 'n aandeelhouer in Maroela Media en het dié instansie as 'n selfstandige mediahuis begin om Afrikaans as die taal van die oorgrote meerderheid van ons lede te ondersteun. Laai Maroela se app gratis af op jou foon, lees en geniet!

10. PretoriaFM

Solidariteit help om PretoriaFM uit te bou tot die land se grootste onafhanklike radiostasie. Hierdie stasie se doel is om Christelike waardes, Afrikaans, Afrikaanse musiek en Afrikanerbelange te bevorder. Dit is reeds die land se

grootste gemeenskapstasie en ondersteun die Beweging se helpmekaar-projekte, soos ons veldtog om boere met water en noodhulp te help

11. Christelike waardes

Solidariteit is geskoei op Christelike waardes en streef daarna om dit daagliks uit te leef. Van hierdie projekte is die verspreiding van Christelike inligting deur ons sosiale media, Maroela Media se verskaffing van Skrifoor-denkings aan 42 gemeenskapsradiostasies, ons publikasies en baie meer. Die belangrikste is dat ons geloof bevorder deur wat ons elke dag doen.

13. Afrikaans, geskiedenis en erfenisbewaring

Die FAK is ook 'n instelling wat deel is van die Solidariteit Beweging en staan aan die voorpunt van die bevordering van die regte Afrikanergeskiedenis deur hul internetmuseum. Talle projekte om Afrikaans te bevorder, word aangepak, soos die Afrikaanse Ekspo wat ons taal in die meeste skole bevorder. Solidariteit is ook 'n lid van die Erfenisstigting, wat die Voortrekkermonument en talle ander stand-beelde en monumente bewaar. Ons is 'n aandeelhouer in Kraal Uitgewers, wat goeie kwaliteit boeke oor Afrikaans en die geskiedenis uitgee.

14. Solidariteit Beweging skep 'n toekoms

Deur jou lidmaatskap van Solidariteit is jy deel van die Solidariteit Beweging met byna 350 000 lede. Met ons vlagskipprojek "Helpmekaar 2020" wil ons 'n toekoms skep waarbinne ons almal blywend vry, veilig en voorspoedig kan leef. Daardeer het ons reeds bewys dat eenheid moontlik is, en dat eendrag mag maak! Daarom werk AfriForum as instelling van ons Beweging

landswyd om munisipale dienste aan die gang te hou, veiligheidsstrukture te skep, plaasmoorde te beveg en ons geskiedenis te bevorder.



Die meeste vir die minste!

Hierdie is maar net 'n kort opsomming van hoe Solidariteit jou ledegeld aanwend en wat die dienste is wat jy, jou gesin en jou gemeenskap daarvoor kry. Onthou dat die instellings in die Solidariteit Beweging op hul eie bene staan en nie deur ledegeld gesubsidieer word nie. Die ledebydraes wat tot fondse soos die Boufonds en die Studiefonds gemaak word, is regstreeks tot voordeel van ons lede. Dit is hoekom ons oortuig is dat Solidariteit as organisasie die meeste waarde vir die minste geld lewer.

Lede kry al hierdie dienste teen minder as byvoorbeeld net die administrasiekoste van 'n mediese fonds. Dit alles is net moontlik omdat Solidariteit 'n helpmekeer-organisasie is, met die bestaansrede om ons gemeenskap te dien. Alles en meer word teruggeploeg in ons lede en gemeenskap. Ons is deurlopend met die ontwikkeling van bykomende dienste besig met die doel om lede met hul werk, loopbane en lewenswelstand te help.

Dis vanjaar die eerste jaar van ons Helpmekeer 2020-plan. Ons weet daar lê nog 'n taai opdraande voor ons, maar die syfers, getalle en suksesse wys daar is hoop vir 'n toekoms waarin ons ook vry, veilig en voorspoedig kan wees.

So help jou ledegeld 'n **Helpmekeer-toekoms** bou:

- Duisende mense word in die werkplek gehelp
- 190 000 kinders in 507 skole word ondersteun
- 2 000 jongmense per jaar kry hulp met opleiding
- Die grootste tegniese kollege in die land word bedryf
- Akademia word tot 'n volwaardige universiteit uitgebou
- Christelike waardes word gehandhaaf
- Afrikaans word bevorder
- Die waarheid oor ons geskiedenis word vertel
- Ons monumente en erfenisse word bewaar
- Ons tree op as waghond oor ledebelange
- Ons neem standpunt in die media in
- Die regsorde en markeconomie word beskerm
- Ledebelange word deur die hele Beweging bevorder
- 'n Nuwe toekoms word met die Helpmekeer 2020-plan gebou





Boustene vir 'n toekoms waarin ons

vry, veilig en voorspoedig

kan wees.

Deur dr. Dirk Hermann, bestuurshoof van Solidariteit

Die jaar 2016 was die begin van 'n nuwe fase vir Solidariteit. Dit was verkiesingsjaar en nuwe verteenwoordigers, bedryfraadslede, lede vir die nasionale raad en vir die hoofraad is vir 'n nuwe termyn van vyf jaar verkies. Ou hande is herkies en heelwat nuwe verteenwoordigers het hul hande opgesteek om te help bou. Hierdie nuwe termyn begin te midde van heelwat onsekerheid op baie fronte en daar kan verwag word dat dit 'n uitdagende termyn gaan wees. Daar heers steeds globale ekonomiese onsekerheid; op die plaaslike front druk die ekonomie en dinge is polities onseker; die ANC raak meer behep met ras en die minderheid, wat deur Solidariteit verteenwoordig word, verkeer al hoe meer onder druk. Ons lede en hul gemeenskappe is onseker oor die toekoms en 'n

mens bespeur selfs tekens van wanhoop.

Tot 'n groot mate bied Solidariteit die buffer tussen onsekerheid en hoop en Solidariteit se verteenwoordigers is die hoopdraers. Ten spyte van hierdie groot uitdagings en verantwoordelikheid wat daarmee gepaardgaan, het honderde lede hulself beskikbaar gestel om vir vyf jaar as verteenwoordigers hoop te skep. Vir hulle sê ons almal baie, baie dankie.

In 2016 was die #onsbou-tema 'n sentrale Solidariteit-tema. Terwyl #mustfall oor Suid-Afrika gespoel het, het Solidariteit besluit om te bou. Die vakbond is deur die nuutste dienstegeologie, navorsing, personeel-ontwikkeling en vele ander inisiatiewe uitgebou

om ons lede se werk te beskerm. Goeie werk is steeds mense se grootste behoefte en ons moet dit beskerm.

In die hedendaagse kennisekonomie is kennis egter 'n kritieke suksesfaktor om jongmense toegang tot werk te gee en om te help met vordering in loopbane. Solidariteit het in die 2016 gehelp om 'n nuwe Afrikaanse privaat universiteit, Akademia, te bou; Sol-Tech is uitgebou tot een van die voorste tegniese kolleges in die land; en S-Leer is as Solidariteit se sentrum vir voortgesette leer gevestig. Solidariteit het gehelp om die Solidariteit Helpende Hand-studiefonds uit te bou tot 'n fonds wat onlangs meer as R30 miljoen se studiehulp uitbetaal het.

Daar is ook gehelp om PretoriaFM tot die grootste gemeenskapsradiostasie in die land uit te bou; Maroela Media is uitgebou tot die grootste Afrikaanse nuuswebblad; en die FAK is as 'n kragtige kultuur- en navorsingsinstelling uitgebou. Baie van hierdie bouwerk is gedoen deur lede se R10-bydraes tot die Solidariteit Boufonds. Solidariteit se sukses is sy lede se sukses. Elkeen se bydrae maak 'n reuseverskil en baie bietjies maak baie.

Te midde van al die onsekerhede in die land het Solidariteit saam met al die ander instellings van die Solidariteit Beweging in 2016 help bou aan 'n toekoms waarin ons en ons kinders vry, veilig en voorspoedig kan wees.

“ *As ons twyfel oor die toekoms dan bou ons daaraan.* ”



Solidariteit Arbeidsverhoudinge

Só het arbeidsverhoudinge in 2016 gelyk

Deur Gideon du Plessis, hoofsekretaris van Solidariteit

Met die “geveg om idees” wat in die vakbondomgewing woed, het Solidariteit in 2016 heelwat geleenthede gehad om ons ideeraamwerk wat onder meer op die markeonomie, oppergesag van die reg, selfdoen en Christelike waardes geskoei is, op verskeie hoëvlakforums te verkondig. Hierdie geleenthede sluit in die jaarlikse mynbou-indaba, waar ’n podium met vyf kabinetsministers gedeel is; gesprekke met die Amerikaanse ambassadeur en senior diplomate; aanbiedings aan die Johannesburgse Kamer van Koophandel, Sasol se senior bestuur, verskeie plaaslike en internasionale beleggers tydens geleenthede wat deur Citi Bank, Deutsche Bank, Absa/Barclays en Eerste Nasionale Bank gereël is; deelname aan Brand SA se sosiale dialoog en deelname aan ’n sosialekohesiewerkswinkel wat deur die Departement van Kuns en Kultuur aangebied is.

Solidariteit is ook genooi om Numsa se jaarlikse kollektiewebedingingskonferensie saam met Zwelinzima Vavi, voormalige hoofsekretaris van Cosatu, toe te spreek. By dié geleentheid is daar gefokus op die verskil in benadering tussen Solidariteit en Numsa, maar is daar ook

beklemtoon dat daar ondanks ons verskeie heelwat raakpunte is en die partye het hulself verbind tot gesamentlike veldtogte met betrekking tot ons weersin in politieke korrupsie, swak dienslewering, die e-tolstelsel en hoë elektrisiteitstariewe. Met Solidariteit se bywoning van Numsa en Vavi se werkersberaad-inisiatief het Solidariteit homself verder verbind tot die voer van voorgenoemde veldtogte in samewerking met die beoogde nuwe vakbondfederasie sodra dit amptelik gestig is. Solidariteit het egter beklemtoon dat hy weens ideologiese, politieke en kulturele verskille nie deel van die nuwe federasie sal wees nie.

Solidariteit is in 2016 weereens gekonfronteer met die ondemokratiese meerderheidsbeginsel van vakbonderkenning by maatskappye soos Lonmin Platinum en Harmony Gold. Solidariteit, die National Union of Mineworkers en Uasa het slegs beperkte organisatoriese regte by Lonmin behou na aanleiding van ’n wenner-neem-alles-erkenningsooreenkoms wat die maatskappy met Amcu gesluit het. Dit het gebeur nadat Amcu se 2014-platinumstaking van vyf maande in 2016 steeds negatiewe rimpelings in die sektor veroorsaak het en 30 000 mynwerkers hul werk as

gevolg van die staking verloor het. Kort op die hakke van Lonmin is Harmony wat dieselfde tipe ooreenkoms in die jaar wou afdwing bloot om Amcu se guns te wen – ’n aanduiding van werkgewers se ruggraatloosheid en gebrek aan lojaliteit teenoor vakbonde soos Solidariteit wat die mynbousektor se volhoubaarheid op die hart dra.

In reaksie op die onstabiele arbeidsverhoudingeomgewing het AngloGold Ashanti met ’n aggressiewe strategie begin om sy myne te moderniseer (meganiseer) wat tot Solidariteit se voordeel sal wees, danksy ons lede se skaars vaardighede.

Afleggings in die mynbousektor was egter die primêre fokus van mynbourolspelers en Solidariteit is genooi om ’n aanbieding aan ’n afleggingvoorkomingstaakspan van die Departement van Mineralebronne (DMR) en aan die Kommissie vir Bemiddeling, Versoening en Arbitrasie (KVBA) te doen. Die gevolg was dat Solidariteit na afloop van die twee aanbiedings genooi is om deel te word van die DMR se taakspan en van die KVBA se taakspan wat die opleiding- en afleggingskema hersien het.



Benewens Solidariteit se prominente rol en posisionering op die gebied van arbeidsverhoudinge, het die vakbond saam met Solidariteit Helpende Hand weereens getoon dat ons gerat is en oor die kapasiteit beskik om ons lede by te staan in tye wanneer hulle en hulle gesinne ons die nodigste het. In dié verband is verskeie voedselnoodverligtingsprogramme en werksoekprojekte van stapel gestuur vir ons lede werksaam by Highveld Steel en die Lily-myn. By hierdie twee werkplekke is ondernemingsreddingsprosesse van stapel gestuur en is werkers se dienste beëindig sonder die betaling van ’n statutêre afleggingspakket. Dit is deur hierdie soort aksies waar ons toon dat Solidariteit se Christelike begroning in dade omgesit word.



Metaal- en Ingenieursbedryf

Solidariteit wys sy staal

Deur Marius Croukamp, adjunkhoofsekretaris

Die jaar 2016 was in alle opsigte uitdagend vir die bedryf, maar ten spyte van ekonomiese en politieke uitdagings het die Solidariteit-span besonder presteer en ledebelange met groot sukses bevorder. Die vyfjaarlikse verteenwoordigerverkiesings in die bedryf het glad verloop.

Bedingsraad vir die Metaal- en Ingenieursbedryf (MEIBC)

Die MEIBC is die grootste bedingsraad in die privaat sektor in Suid-Afrika en is van kardinale belang vir die stabiliteit van die staalbedryf in Suid-Afrika. Toenemende konflik tussen partye in die bedingsraad, asook onbevoegde en swak administrasie deur amptenare van die bedingsraad was faktore wat beduidend bygedra het tot die verdere verval van die raad. Die bedingsraad se finansies het sodanig verswak dat die raad in 'n staat van insolvensie verval het met miljoene rande se uitstaande skuld wat aan krediteure verskuldig is. Effektiewe geskilbeslegting onder leiding van die bedingsraad het in die slag gebly wat daartoe aanleiding gegee het dat die agterstand van die aanhoor van werknemers se geskille tot meer as 2 000 sake gestyg het.

Solidariteit het die afgelope jaar 'n groot rol gespeel in die stigting van 'n oorsigkomitee wat ten doel het om 'n omkeerstrategie vir die MEIBC te bewerkstellig. Die oorsigkomitee se werksaamhede is egter gekortwiek deur die konflik en politiek tussen partye wat Solidariteit

genoodsaak het om 'n arbeidshoofsaak te loods met die oogmerk om die bedingsraad onder kuratorskap te plaas. Solidariteit het ook 'n noodplan, wat as die "Brandplan" bekend staan ontwikkel om lede en die vakbond te beskerm indien die MEIBC dalk in die toekoms tot niet sou gaan.

Solidariteit as nasionale rolspeler in die staalbedryf

Solidariteit het in 2016 weer die vakbond se invloed op nasionale vlak bevestig deur 'n leiersrol te speel in die voorsetting van die werksaamhede van die staalkomitee wat in 2015 in die lewe geroep is om oplossings vir die krisis in die staalbedryf te vind.

Hoogtepunte wat Solidariteit in 2016 bereik het, sluit ook voorleggings in wat gedoen is aan belangrike regeringsforums wat regeringsbeleid vir die staalbedryf in Suid-Afrika formuleer. So byvoorbeeld voorleggings gedoen aan die kommissie van ondersoek na staalpryse en die openbareaanhoorgeleenthede oor beskermingsmaatreëls "safeguards" vir die staalbedryf om die storting van Chinese staal teen te werk.

Solidariteit se aanbiedings en voorstelle is baie goed ontvang.

Highveld Staal

Highveld Staal, wat sedert 2015 in besigheidsredding was, het sy deure gesluit en 1 700 werknemers het hul werk oornag verloor. Solidariteit het deur middel van verskeie projekte, insluitend voedselhulp en berading lede en hul gesinne by Highveld in samewerking met Helpende Hand so ver as moontlik in hul nood bygestaan.

Nuwebande-sektor

Ná onderhandelinge wat meer as drie maande geduur het, is 'n baie goeie loonooreenkoms van drie jaar met salarisverhogings van tussen 8% en 8,5% vir werknemers in die sektor behaal. Verdere onderhandelinge oor 'n mediese fonds vir die sektor, asook behuisingsvoordele en kwessies aangaande die Redisa-bandeheffing, duur voort.

Metaal- en ingenieursbedryfspan

Te midde daarvan dat die staalsektor in Suid-Afrika nog steeds 'n afswaifase beleef, het die Solidariteit-span, bestaande uit koördineerders, organiseerders en verteenwoordigers, groot sukses in die bedryf behaal om lede in talle afliggingsprosesse te beskerm en om die beste moontlike uitkoms te verseker. Dit is voorwaar 'n span waarop ons trots is.





Professionele Bedryf

Rustelose jaar vir professionele bedryf

Deur Johan Botha, adjunkhoofsekretaris

Vir die Professionele Bedryf was 2016 'n uitdagende jaar, maar ook 'n jaar van geleentehede.

Finansiële / Tersiêre / Algemene Sektor (FTA)

Onderhandelinge by verskeie instellings is sonder enige stakings suksesvol afgehandel wat 'n aanduiding is van die vaardigheidsvlak van die betrokke organiseerders.

Verder het ledetalle by die vyf groot universiteite met 241 lede gegroei, wat 'n styging van 17,3% is. Faktore wat hiertoe bygedra het, was onder andere die #FeesMustFall-beweging en afleggings by NWU.

Die eerste FTA-bedryfsraad is verkies met twee lede wat op die Hoofraad dien.

Inligtingtegnologie- en Kommunikasiesektor

Solidariteit en Telkom het 'n gunstige samewerkende vennootskapsooreenkoms gesluit wat vir twee jaar lank werksekerheid vir ons lede verseker. Verder is daar ook 'n 6%-verhoging onderhandel, bestaande uit 'n salariskomponent en 'n prestasiekomponent.'

Wat verteenwoordiging betref, toon Solidariteit baie goeie groei binne Telkom.

Die bestaande bedingingseenheid het vanaf 2014 tot op hede met 3% gegroei, terwyl verteenwoordiging onder die bestuurskomponent met 'n skaflike 5% gestyg het.

Mediese sektor

Hierdie uitdagende sektor het verskeie suksesse in 2016 behaal. 'n Baie goeie agentskaps-ooreenkoms is met M-Care Optima gesluit.

Verder is daar verskeie erkenningsooreenkomste met onder andere Mar-Peh, Alpha Pharm Apteek en WrapSA onderhandel.

Salarisonderhandelinge was geweldig uitdagend, maar 'n gemiddelde verhoging van 6,6% kon met goeie strategie en onderhandelingsvernuf bereik word.

Daar is verskeie skikkings vir lede beding, en 'n uitstekende R1,2 miljoen is aan Solidariteit-lede uitbetaal.

Daar is ook 'n bedryfsraad vir die mediese sektor verkies, met twee lede wat tans op die Hoofraad dien.

Ter afsluiting

Die Professionele Bedryf het 'n span knap organiseerders en voltydse verteenwoordigers wie se harde werk 'n baie goeie 2016 tot gevolg gehad het, en ons verwag dat daar in 2017 nog meer suksesverhale sal wees.





Beroepsgesondheid en -veiligheid

Gesondheid en veiligheid in werkplek, ons passie

Deur Paul Mardon, afdelingshoof

Die BGV-afdeling onder leiding van Paul Mardon, hoof: Beroepsgesondheid en -Veiligheid, bestaan uit 11 personeellede en is verantwoordelik vir algemene operasionele bestuur, die bereiking van strategiese doelwitte, die verlening van regsadvies, regsadministrasie en die prosessering van BGV-eise.

Statistieke vir 2016 sien soos volg daaruit:

BAD- / BGV-lêers:

Op 1 Januarie 2016:	854
Op 31 Desember 2016:	901 (150 lêers per eisebeampte)
Lêers gesluit 2016:	69
Nuwe lêers:	112
Netto groei:	43

Operasionele aktiwiteite:

Konsultasies:	1 312
Vergaderings:	664
BAD-besoeke (Vergoedingskommissaris):	191
Korrespondensie (In):	51 851
Korrespondensie (Uit):	29 258
Telefoonoproep (In):	4 067
Telefoonoproep (Uit):	4 512
BGV-litigasie:	7
BAD- / BGV-opinies (informeel):	3 264
BAD- / BGV-opinies (formeel):	417
Hulp aan bedrywe / Solidariteit Beweging:	1 277
Seminare en kongresse:	140
BGV-kursusse aangebied:	5
Totaal:	96 965

BGV-toekennings 2016

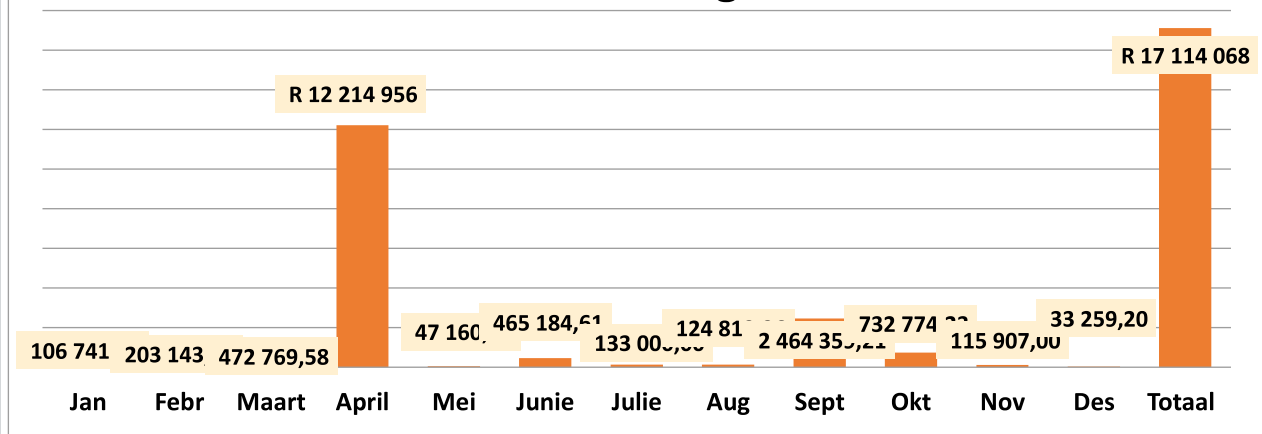

Januarie	Februarie	Maart	April	Mei	Junie
R 106 741,00	R203 143,50	R472 769,58	R12 214 956	R47 160,00	R465 184,61
Julie	Augustus	September	Oktober	November	Desember
R133 000,00	R124 813,36	R2 464 359,21	R732 774,23	R115 907,00	R33 259,20

Toekennings vir beserings aan diens (BAD-toekennings) het sedert die totale ineenstorting van dienslewering deur die Vergoedingsfonds vanaf R205 680 343 in 2013 tot R51 829 422 in 2014 afgeneem. In 2015 het dit R1 452 493 beloop. In 2016 was daar darem 'n klein verbetering toe toekennings van R17 114 068 gemaak is. Die BGV-afdeling vergader deurgaans met senior personeel van die Vergoedingsfonds om probleme te bespreek.

Strategiese doelwitte wat gedurende 2016 bereik is, sluit in:

- Die regsbeamptes van die BGV-afdeling het die afgelope jaar nege lede in sewe BGV-ondersoeke en -verhore verteenwoordig. Dit kom neer op 728 werksure (91 werksdae gespandeer), insluitend voorafkonsultasie, voorbereiding, verhoortyd en reistyd wat omgesit kan word in 'n gemiddelde voordeel van R2 888 000 wat Solidariteit-lede in hierdie jaar in regskoste ontvang het.
- Beïnvloeding van BGV-beleid, -wetgewing en -benaderings op nasionale en bedryfsvlak.
- Bywoning op uitnodiging van verslagvergaderings van die parlementêre portefeuljekomitees vir onderskeidelik minerale bronne en gesondheid om die onderskeie ministers by te staan;
- Bywoning van verskeie ministeriële vergaderings wat byvoorbeeld gehandel het oor die integrasie van kompensasiwetgewing in mynbou en die bywoning van vergaderings met staatsdepartemente, werkgewers, werkgewersorganisasies en ander vakbonde.
- Op bedryfsvlak het Solidariteit hom weereens onderskei as 'n geloofwaardige deelnemer in die BGV-veld. Die afdeling is byvoorbeeld genooi om aanbiedings by NOSA se jaarlikse BGV-konferensie en by die MineSAFE-konferensie te doen.
- Handhawing en uitbreiding van goeie skakeling met die verskillende kollektiewe bedrywe.
- Die toenemende plasing van regs- en aktuele artikels op Solidariteit se webwerf, die Solidariteit Wêreld en op sosiale media.
- Vyf BGV-kursusse is aangebied en 'n totaal van 62 verteenwoordigers is bereik.



Die belangrikste strategiese bedreigings wat in 2017 die hoof gebied sal moet word, sluit in:

- Swak dienslewering deur die kantoor van die vergoedingskommissaris bedreig die effektiewe funksionering en strategiese waarde van die BAD-eenheid.
- Die swak ekonomie het 'n negatiewe uitwerking op die gesondheids- en veiligheidsingesteldheid en fokus van werkers.
- Die werkslading op Rand Mutual Assurance (RMA) sedert die byvoeging van klas 13-werkgewers bly 'n bekommernis.
- Dreigende afliggings, ekonomiese omstandighede en arbeidsonrus (vakbondmagspel) het 'n negatiewe impak op gesondheid en veiligheid by die werk.



Individuele lede, Ledediens, Solidariteit Dienssentrum en Solidariteit Beroepsgildes

Aan die voorpunt van ledediens

Deur Engela Dibley, adjunkhoofsekretaris: Individuele lede

Individuele lede

Definisie

Werknemers wat as lede van die Vakbond aanvaar is en wat nie 'n voortgesette lid, erelid, ondersteuningslid of geassosieerde lid is nie, wat nie ingevolge 'n erkenningsooreenkoms met 'n werkgever organiseringregte deur die Vakbond geniet nie, en wat nie meer as drie (3) agtereenvolgende maande of twaalf (12) agtereenvolgende weke met die betaling van ledegeld agterstallig is nie.

Inleiding

As gevolg van eksterne faktore soos ontbinding van groter maatskappye, die verandering in die wêreld ekonomie en digitale ontwikkelinge het die tendens begin ontwikkel dat daar al hoe meer individue by vakbonde aansluit. Solidariteit is al sedert 2002 besig om individuele lede in die werkplek te verteenwoordig en te organiseer.

Omdat die individuele lede reeds 'n groot integrale deel van die lede van die Vakbond is, het dit nodig geword dat die lede op die

Hoofraad verteenwoordig word. Drie Hoofraadslede is in 2016 gekoöpteer ingevolge die grondwet en die koöpteringreglement van Solidariteit. Hierdie lede werk by talle werkgewers in verskeie bedrywe

Demografie

Ouderdom	%
20 - 29	10%
30 - 39	22%
40 - 49	28%
50 - 59	27%
60 - 69	10%
70+	2%

Geslag

- 64% manlik
- 33% vroulik





Diens

Die diens wat Solidariteit aan ons individuele lede bied, verskil van ons diens aan ons kollektiewe lede. Eerstelyndiens word by die volgende kontakpunte verskaf:

1. Multimediasentrum
2. Dienskantore
 - a. Inloopdiens
 - b. Arbeidsregsadvies en -verteenvoording
3. Hoofkantoor
 - a. Algemene litigasie – verteenwoordiging
 - b. Arbeidshof
 - c. Beroepsgesondheid en -veiligheid
 - d. Ledeadministrasie

Lede se tevredenheid met eerstelyndienslewering deur die Dienssentrum en dienskantore is as 89% gemeet.

Beplanning vir 2017

Die diensmodel word voortdurend aangepas om in die lede se behoeftes te voorsien. Arbeidsverhoudinge-opleiding gaan aan sleutelpersone in die verskillende sektore gegee word om individuele lede in die bedryf met arbeidsverwante sake te ondersteun.

Ledediens

Die dae dat 'n lid slegs deur middel van 'n telefoon diens kan verkry, is verby. Die lid in 2016 wil so vinnig moontlik met die vakbond kontak maak om diens te kry en daarom bly Solidariteit aan die voerpunt met die ontwikkeling van al meer elektroniese kommunikasie metodes. Dit is wel ook belangrik vir ons lede om met 'n persoon te kan praat om die diens te verpersoonlik. Diens is in die DNS van elke Solidariteit-werknemer.

Solidariteit is uit en uit 'n diensteorganisasie. 'n Organisasie kan nie verbeter op diens wat nie gemeet word nie. Dit is dus belangrik om diens deurlopend, maar ook gefokus te meet en daarom word 'n ledediensoudit elke twee jaar gedoen. In 2016 is die oudit weer gedoen.

Die diensoudit word gedoen deur by lede aan wie direkte diens gelewer is, terugvoer te kry.

Solidariteit se ledediens tevredenheid is in 2014 as 84% gemeet.

Met die 2016-diensoudit het die algehele tevredenheid van Solidariteit-lede op 85% te staan gekom.

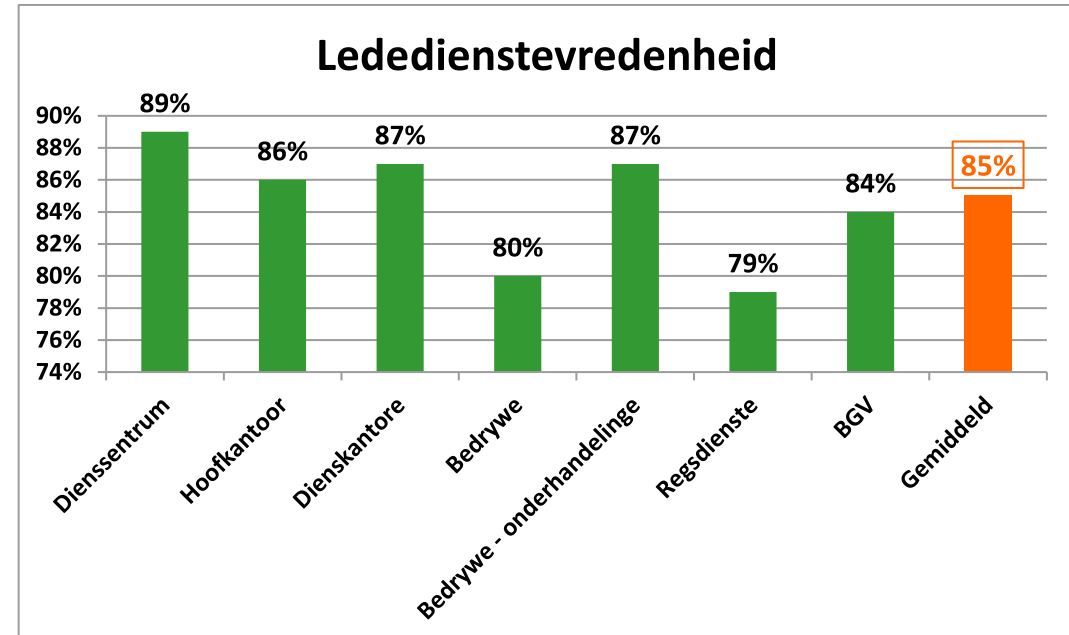

Hoofstuk 2: Solidariteit Arbeidsverhoudinge

Tevredenheid met salarisonderhandelinge

In bedrywe waar daar salarisonderhandelinge plaasgevind het, was lede-tevredenheid 89% met die proses en manier waarop daar vir hulle beding is.

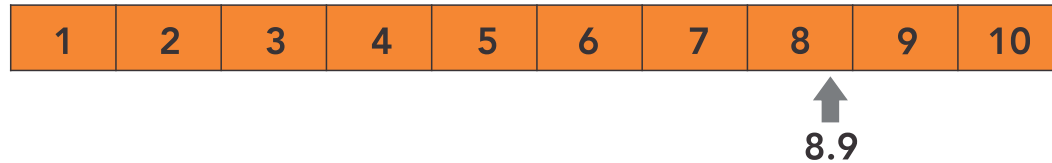

Tevredenheid van kollektiewe lede

Ledetevredenheid in die verskillende bedrywe

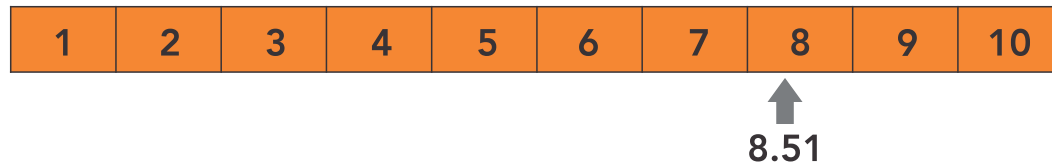

Uit die voorgaande is dit duidelik dat diens vir die werknemers 'n saak van uiterste belang is en dat ons lede se terugvoer dit beaam.

Waarheen nou?

Die uitdaging vir 2017–2018 gaan wees om te verbeter op die 85%-dienstevredenheid.

Internasionaal word die vraag gevra:

Het ons diens aan jou verwagtinge voldoen of het dit jou verwagtinge oortref?

Verwagtinge is dus een van die belangrikste faktore om te meet as ledediens gemeet word en daarom moet ons deurentyd gefokus bly op ons lede se behoeftes en diensverwagtinge.





Dienssentrum

Toegewyde diens

Deur Danet Terblanche, afdelingshoof

'n Dienssentrum is 'n plek waar groot volumes navrae telefonies en elektronies hanteer word. Inligting oor nuwe en bestaande produkte word verskaf en navrae word beantwoord. Solidariteit Dienssentrum bied jou egter méér as net jou gewone inbelsentrum. Die Solidariteit Dienssentrum se doel is diens – LEDEDIENS. Ons het toegewyde en opgeleide agente wat daarna streef om elke interaksie met 'n lid 'n besondere ervaring te maak.

Die instellings van die Beweging wat in die Dienssentrum verteenwoordig word, is die vakbond Solidariteit, Solidariteit Helpende Hand en die Beroepsgildes.

Meer as 360 000 telefoniese en elektroniese interaksies is in die jaar hanteer.

Elektroniese interaksies sluit in navrae wat per e-pos, die Solidariteit Wêreld, faks, SMS-boodskappe en sosiale netwerke ontvang is.

Die aantal lede-interaksies dui daarop dat die Dienssentrum toeganklik is vir ons lede. Dit is ook beduidend dat ons lede bly terugkom vir die dienservaring en ook die individuele diens wat aan hulle gelewer word.

Diensnet is Solidariteit se pasgemaakte ledediensbestuurstelsel, waar elke interaksie met ons lede genotuleer word. Die stelsel verseker dat ons te alle tye weet wat met ons lede in die vakbonddiensomgewing gebeur. Altesaam 101 985 interaksies is deur dienssentrumagente op Diensnet gelaai.



Dienslewering	
Interaksie	Getal
Oproepe	317 226
Elektroniese interaksies	46 249
Totaal	363 475

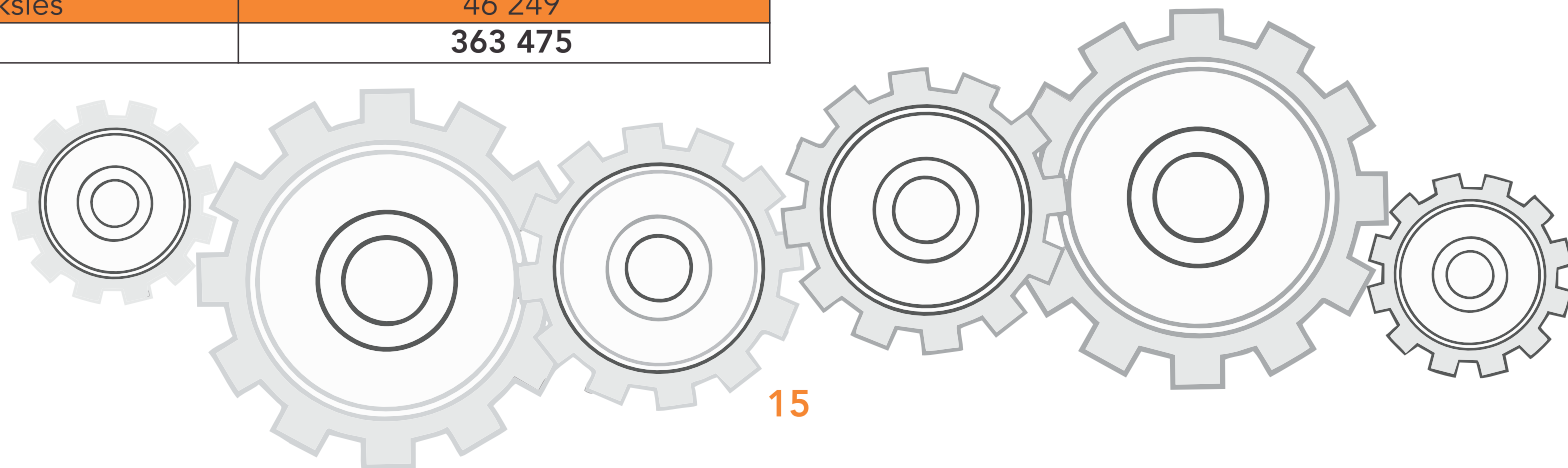

Hoofstuk 2: Solidariteit Arbeidsverhoudinge

Ledediens

Interaksies	Aantal
Arbeidsregtelike advies	20 194
Algemene navrae	14 464
Sivielregtelike advies	1 418

Algemene navrae

Lede se navrae het grootliks gehandel oor ledestand, lidmaatskapvoordele en ledekaartjies.

Arbeidsregtelike advies

Lede het advies gekry oor dissiplinêre prosesse en verhore, griewe prosedures, afleggings en diensvoorwaardes.

Sivielregtelike advies

Die opstel van testamente en huur- en dienskontrakte het die grootste deel van die advies aan lede uitgemaak.

Interaksies	Aantal
Lede verwelkom	20 870
Bywerkings en wysigings	14 595
Debietorder-niebetalers	9 566
Kansellasië opgevolg	7 869
Klagtes opgevolg	305
Lede teruggewen wat wou kanselleer	207

Verwelkomings

Tydens aansluiting en verwelkomingsoproep word lede gevra hoekom hulle spesifiek by Solidariteit aansluit. Uit die grafiek is dit duidelik dat lede die vertroue het dat Solidariteit die aangewese vakbond vir beskerming in die werkplek is.



Dienssentrumwerwing

Instellings	Aantal lede
Solidariteit-lede	13 745
Regsfondsbydraers	1 372
Boufondsbydraers	3 346
Totaal	18 463

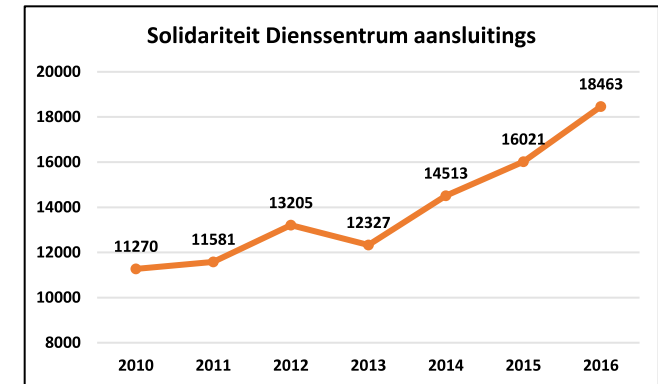

- Die Helpende Hand-dienssentrum agente het 5 919 ondersteuners gewerf.
- Senbel het 7 747 ondersteuners aangesluit.

Die Dienssentrum streef daarna om teikens ten opsigte van ledediens, ledebehoud en ledewerwing te bereik en te verbeter.

Om aan lede se verwagtinge te voldoen, het die Dienssentrum in 2016 soos volg presteer:

- Vriendelike en beleefde agente wat luister
- Oplossings en advies is verskaf
- Klagtes en ongelukkige lede is vinnig en regverdig hanteer
- Ingeligte agente wat produkte en voordele ken
- Agente wat 'n verskil wil maak
- Toegewyde agente wat trots is om deel te wees van die Solidariteit Beweging



Solidariteit Beroepsgildes

'n Gulde geleentheid vir 'n Solidariteit Beroepsgilde!

Deur: Moira-Marie Kloppers, afdelingshoof

Solidariteit Beroepsgildes is 'n splinternuwe kategorie van lidmaatskap wat in 2016 op die been gebring is as 'n derde vorm van ondersteuningslidmaatskap by Solidariteit.

Beroepsgildes is 'n eeu oue konsep wat ten doel het om lede van 'n beroepsrigting onderling aan mekaar te bind sodat hulle mekaar kan help om suksesvol in hul beroep te wees. 'n Gilde dien as netwerk, opleidingsplatform, hulpbron vir vordering in lede se professie en as toegangspunt tot 'n professie vir jongmense.

Lede van 'n gilde is trotse mense wat streef na uitnemendheid en om meesters op hul vakgebied te wees. Hulle vorm 'n helpmekaar-beroepsgemeenskap.

Solidariteit het besluit om die gildekonsep te laat herleef en beplan om uiteindelik 'n Afrikaanse gildevir elke beroepsrigting te skep.

Solidariteit Beroepsgildes is nie 'n instelling waaraan werkende mense behoort vir dít wat hulle daaruit kry nie. Solidariteit Beroepsgildes is 'n eksklusiewe beroepsgemeenskap waaraan professionele werkende mense behoort om 'n blywende verskil in hul beroepsveld en

gemeenskap te maak terwyl hulle ook in hul eie persoonlike ontwikkeling belê.

'n Wêreldwye studie deur die navorsingsmaatskappy, Gallup, het getoon dat dit mense se grootste behoefte is om 'n betekenisvolle werk te hê. Talle werknemers voel toenemend verstoot in hul werkplekke. Hul loopbaanvordering het weens onbillike regstellende aksie 'n plafon bereik en daar word nie meer deur opleiding in hulle belê nie.

Solidariteit Beroepsgildes skep 'n helpmekaar-beroepsgemeenskap vir Afrikaanse professionele beroepslui waarbinne hulle kan tuisvoel en waar hulle kan voel hulle dra betekenisvol by tot die behoud van hul beroepsrigting en hul eie loopbaanvordering.

Solidariteit Beroepsgildes fokus op vier pilare waardeur ons, so glo ons, 'n blywende bydrae kan maak om werkende mense in hul werkplekke vry, veilig en voorspoedig te maak.

- Deur ons opleidingsvennoot, S-Leer, bou en belê ons in kennis. Gildelede kry afslag om voortgesette professionele opleiding (VPO) van gehalte in Afrikaans by S-Leer te ontvang.

- Ons bou 'n helpmekaar-beroepsgemeenskap wat binne beroepe en oor bedrywe en werkplekke heen aan mekaar ondersteuning en raad bied.
- Ons bou aan die toekoms van beroepe deur die jeug wat nog die arbeidsmark moet betree, te ondersteun om toegang tot opleiding te kry.
- Ons hou wag oor beroepsrigtings en pak veldtogte aan teen onbillike boelies in bedrywe.

Terugblik op 2016

Solidariteit Beroepsgildes het in 2016 hard gewerk aan strukture, beplanning, navorsing en die bou van verhoudings met professionele groepe.

Solidariteit Beroepsgildes bestuur die Vereniging van Regslui vir Afrikaans (VRA) sedert Maart 2016 om dié onafhanklike vereniging, wat talle beroepswaardes met ons deel, suksesvol te maak en op 'n nuwe vlak te posisioneer. Onder Solidariteit Beroepsgildes se leiding spog die VRA nou met 'n splinternuwe korporatiewe identiteit; is verskeie leersame seminare aangebied; is openbare kwessies in die media

bespreek; en is hul lidmaatskapstelsel gerekenariseer en bygewerk.

Boonop is 'n splinternuwe beroepsgilde vir gesondheidspraktisyns, die Solidariteit Beroepsgilde vir Gesondheidspraktisyns, op die been gebring. Dié gildevir gaan 'n belangrike waghondfunksie in die totale gesondheidsorgekonomie speel. Verskeie kwessies gaan in 2017 aangepak word om Suid-Afrika se gesondheidsorgstelsel weer gesond te probeer kry.

Wat lê voor?

Ons sien uit na groot groei in die ledetal van die Solidariteit Beroepsgilde vir Gesondheidspraktisyns en na talle opwindende projekte wat in 2017 saam met die VRA aangepak gaan word. Daarby word projekte vir professionele vroue, werknemers in die finansiële dienstebedryf en onafhanklike kontrakteurs beplan.

Solidariteit Beroepsgildes wil werkende mense help om weer te voel dat hul loopbaan betekenisvol is, ongeag hul fisiese werkplek. Ons skep 'n alternatiewe gemeenskap waar beroepslui vry, veilig en voorspoedig kan wees.

Hoofstuk 2: Solidariteit Arbeidsverhoudinge



Solidariteit Beroepsgildes het in September 2017 meer as 80 gesondheidsorgpraktisyns vanuit 'n groot verskeidenheid mediese dissiplines by 'n heerlike netwerkgeleentheid onthaal.



Seminare, prestige-lesings, toekenningsgeleentheids en 'n heerlike dinee was enkele hoogtepunte op die VRA-kalender wat in samewerking met Solidariteit Beroepsgildes aangebied is.

Spesiale projekte

Openbare sektor en die SAPD

Schalk de Bruin, hoof: Spesiale projekte



Gegewe die toenemende lidmaatskapgetalle binne Solidariteit wat uit die openbare sektor aansluit, is daar besluit om intern kapasiteit te skep en drie voltydse personeellede aan te stel wat op die openbare sektor, insluitend die Suid-Afrikaanse Polisiediens (SAPD), sal fokus.

Solidariteit het 'n behoeftebepaling gedoen en ons het ook ons databasis gesuiwer. Die meeste van hierdie lede is egter reeds onder ander bedrywe ingedeel gegewe die aard van hulle werk, byvoorbeeld Eskom, Sasol, die Landbounavorsings-raad, Necsa, ens.

Die SAPD het die meeste lede as gevolg van die hoeveelheid litigasie en suksesse wat in die departement behaal is. Dit is dan ook te verstane dat die Departement van Korrektiewe Dienste (DKD) die tweede meeste lede in hierdie sektor het. Die res van die lede is versprei oor ander nasionale en provinsiale departemente.

Daar is besluit om die SAPD te prioritiseer deur aansoek te doen om erkenning kragtens artikel 21(8C) van die Wet op Arbeidsverhoudinge, Wet 66 van 1995 (WAV).

Die nuwe wysigings wat aan die WAV

aanbring is, maak dit moontlik vir 'n vakbond wat 'n beduidende belang of 'n beduidende aantal lede het, moontlik om aansoek om erkenning (organisasoriese regte) te doen. Die WAV is dus gewysig om die eng benadering tot die omskrywing van genoegsame verteenwoordigheid van 'n vakbond uit te brei of aan te vul met belang. Solidariteit doen dus aansoek om die volgende regte:

1. Artikel 12 – Vakbondtoegang tot werkplek
2. Artikel 13 – Aftrekking van vakbondledegeld of -heffings
3. Artikel 15 – Verlof vir vakbondbedrywighede

Die SAPD het uiteraard ons aansoek teengestaan met die ondersteuning van POPCRU en SAPU. Solidariteit se standpunt is juis dat die twee erkende vakbonde in die SAPD nie ons lede se belange op die hart dra nie en dus nie as 'n alternatief vir hulle kan dien nie. Die PSCBC het tot die geskil toegetree aangesien hy 'n belang daarby het, maar hy is nie teen die aansoek gekant nie. Die SSBC het ook tot die geskil toegetree en het aangedui dat hy Solidariteit se aansoek sal teenstaan.

Solidariteit is nie verbaas oor die vyandigheid

van bogenoemde rolspelers nie aangesien Solidariteit al male sonder tal hulle beleid wat deur hulself onderhandel is, as onwettig en ongrondwetlik laat verklaar het.

Die arbitrasie vind plaas op 22–24 Februarie

2017 by die Kommissie vir Versoening, Bemiddeling en Arbitrasie (KVBA) in Pretoria. Solidariteit is positief dat die argumente wat ons gaan aanvoer die KVBA in ons guns sal laat beslis en dat bogenoemde regte toegeken sal word.

Verder gaan Solidariteit gedurende 2017 ook vier kongresse in die openbare sektor hou. Die program lyk soos volg:

1. 3 Junie 2017	SAPD	Doxa Deo Raslouw, Pretoria	09:00–13:00
2. 24 Junie 2017	Openbare sektor	Doxa Deo Raslouw, Pretoria	09:00–13:00
3. 12 Augustus 2017	SAPD Wes-Kaap	Reëlins sal gekommunikeer word	
4. 14 Oktober 2017	Openbare sektor	Wes-Kaap Reëlins sal gekommunikeer word	



Hoofstuk 2: Solidariteit Arbeidsverhoudinge

Maak dus 'n aantekening in u dagboek om een van hierdie kongresse by te woon. Solidariteit is 'n Afrikaanse Christelike demokratiese vakbond wat glo in die vryemarkekeonomie. Solidariteit is dus nie sosialisties nie en ons sal ook hierdie standpunt verder tydens die kongresse toelig. Bring gerus u kollegas wat nie lid van Solidariteit is nie, maar wat saamstem met wat ons namens ons lede vermag, saam na die kongres om aan te sluit.

Hou u e-pos, selfoon en die sosiale en hoofstroommedia dop om meer besonderhede te bekom. U kan ook die Solidariteit Wêreld by www.solidariteit.co.za besoek om meer te leer.

2017 is die begin van die uitdagende taak om die openbare sektor te organiseer om ons lede se regte en belange te bevorder.

Werknemers in die openbare sektor wat belangstel om aan te sluit, kan die woord STAAT per SMS aan 34802 stuur (R1/SMS).



Ontwikkeling

Solidariteit bou aan 'n toekoms wat vry, veilig en voorspoedig is

Deur Johan Kruger, adjunkbestuurshoof van Solidariteit

Die jaar 2016 was inderdaad 'n jaar van groot uitdagings vir ons land en sy mense. Ons beleef steeds 'n onstuimige tyd in ons land se geskiedenis.



Dit is 'n tyd waarin ons telkens onder die indruk kom van die verantwoordelikheid wat ons as Solidariteit het om, te midde van krisis, sterk te staan, hard te werk, te vertrou en hoop te skep vir 'n beter toekoms. Hierdie toetse het ons personeel met vlieënde vaandels geslaag.

Ons is 'n groot en dinamiese span wat op verskillende terreine funksioneer. Soos verskillende instrumente in 'n simfonieorkes dit regkry om 'n stuk musiek saam meesterlik uit te voer, so het ons verskillende afdelings nou saamgewerk om 'n vrye, veilige en voorspoedige toekoms vir ons lede in hierdie land te help bou.

Sonder uitsondering het ons die geleentheid aangegryp om Solidariteit se lede op verskeie vlakke te dien. Die bystand wat ons aan ons bedrywe en die groter organisasie gelever het, het ons professioneel en doeltreffend gelever.

In die onderstaande gedeeltes van hierdie verslag kan ons met trots berig oor 'n jaar van rekords en eerstes.

Ons regsafdeling het 'n rekordgetal sake namens lede hanteer en spog steeds met 'n suksesyfer van bykans 95%. 'n Rekordgetal telefoniese

navrae is deur ons bekwame adviseurs in die Dienssentrum hanteer. Ons Sentrum vir Billike Arbeidspraktyke het die Verenigde Nasies besoek om 'n klag teen die Suid-Afrikaanse regering oor sy praktyke van onbillike diskriminasie te lê. Dié klag is die eerste van sy soort in die land se geskiedenis.

Ons nuus- en kommunikasiespan het 'n rekordgetal trefslae in die gedrukte, aanlyn en uitsaaimedia gehad en kon sodoende verseker dat Solidariteit uitstekend geposisioneer is. So kon Solidariteit se denkraamwerk en standpunte oor kwessies van belang die wêreld ingestuur word.

Ons aanlyn platform, Solidariteit Wêreld, is geloods en is 'n eerste van sy soort in die land en waarskynlik die wêreld. Sedert die loodsing daarvan in Maart 2016, tot en met die einde van 2016, het die verskillende portale op die Solidariteit Wêreld meer as 380 000 besoekers gehad.

Ons Navorsingsinstituut het 'n rekordgetal verslae en dokumente van hoogstaande gehalte gelever, terwyl navorsingsondersteuning deurlopend aan Solidariteit en die Solidariteit

Beweging gebied is.

Die bemerkings- en werwingsafdeling, in samewerking met ander afdelings, het gedurende 2016 meer veldtogte as ooit tevore geloods en suksesvol afgehandel. Sodoende het ons Solidariteit en sy lede bemagtig om oor belangrike kwessies hul stem te laat hoor en gehelp om teenstand te bied en druk uit te oefen waar nodig.

Ons Solidariteit Tydskrif-span het gedurende 2016 ses pragtydskrifte die lig laat sien. Met sy puik inhoud en vars voorkoms het die tydskrif gedurende 2016 die meeste elektroniese lesers tot nog toe gehad.

Ons span kon ook 'n sentrale rol speel in die suksesvolle organisering van die Krisisberaad, Toekomsberaad en die Nasionale Kongres.

Met noodsaaklike kapasiteit wat geskep is en interne skuiwe wat gemaak is, sien ons uit na die bekendstelling van die opwindende planne op pad na 2020.





Algemene litigasie-afdeling

Bobaas bystand in 2016

Deur Gerhard Hildebrand, afdelingshoof



Litigasieaktiwiteit word deur 12 regsadviseurs en junior litigante hanteer. Die ses arbeidsregsadviseurs in die Dienssentrum verskaf telefoniese en elektroniese regsadvies aan lede en die regsadministrasie word deur drie beamptes behartig. Interne prosesse en stelsels is goed gevestig en vorm die grondslag van effektiewe ondersteuning aan lede. Die afdeling lewer arbeidsregsadvies en bystand aan individuele lede en die kollektiewe bedrywe en kon in 2016 weereens spog met uitstekende resultate.

Gedurende 2016 het die afdeling 759 lêers geopen en 1 103 regnavrae hanteer. Lede is in 439 arbitrasiesses, 397 konsiliassies, 57 dissiplinêre verhore en by 259 afleggingsvergaderings verteenwoordig. Regsbeamptes het 1 674 konsultasies met lede gehou.

Die afdeling het 34 arbitrasiestoekennings in die guns van lede verkry, teenoor twee toekennings wat in die werkgewer se guns was, wat 'n sukses van 94% verteenwoordig. In vyf gevalle is 'n toekenning vir herindiensname gemaak en in

vier gevalle is herindiensneming met skikkings bereik. 'n Bedrag van R54 039 210 is deur middel van skikkings en arbitrasiestoekennings vir lede beding teenoor die R49 786 875 in 2015. In 346 gevalle is skikkings bereik waarvan talle bereik is voordat enige litigasieproses begin het. Tydens afleggingsvergaderings is 87 skikkings bereik, 11 is op griewevlak, 111 is tydens konsiliassies, 49 tydens dissiplinêre verhore en 88 is tydens arbitrasiesses bereik.

Die arbeidsregsadviseurs het 34 580 oproepe en

4 341 elektroniese navrae hanteer. In totaal het die adviseurs in 38 921 gevalle arbeidsregsadvies aan lede verskaf.

In die lig van bogenoemde statistieke is dit duidelik dat individuele lede verseker kan wees dat daar 'n gedugte span by hulle staan om enige onbillike praktyke in die werkplek te takel. Verder is dit duidelik dat Solidariteit nie net gefokus is om hoëprofiel sake te hanteer nie, maar dat elke lid vir ons belangrik is.



Arbeidshofafdeling en Sentrum vir Billike Arbeidspraktyke

Uitmuntende suksesse in 2016

Deur Anton van der Bijl, afdelingshoof

Die Arbeidshofafdeling en die Sentrum vir Billike Arbeidspraktyke staan onder die leiding van Anton van der Bijl as afdelingshoof. Die afdelings bestaan uit 12 baie bekwame personeellede en is oorhoofs verantwoordelik vir die bereiking van Solidariteit se strategiese doelwitte deur middel van arbeidshoflitigasie en die bedryf en administrasie van Solidariteit Regsdienste se Facebook-blad en webwerf. Die afdelings vervul ook verskeie ander kleiner funksies. Die Sentrum fokus spesifiek op aangeleenthede wat verband hou met onbillike diskriminasie en swart ekonomiese bemagtiging.

Ter inleiding moet vermeld word dat die afdelings 'n uiters suksesvolle jaar ter bereiking van hul strategiese doelwitte beleef het. Die afdelings het hulle nie net deurlopend bewys as 'n strategiese rolspeler in Suid-Afrika se arbeidsregsfeer nie, maar ook as gedugte beskermheer van ons lede se belange in die werkplek. Verskeie sake wat wye openbare aandag geniet het, is suksesvol deur die afdelings gelitigeer en geadministreer. Ter illustrasie hiervan kan verwys word na die saak van die SAUK-8 wat suksesvol deur die Arbeidshofafdeling hanteer is, asook die saak

teen die departement van korrektiewe dienste waar die Sentrum 'n goeie oorwinning namens Solidariteit se lede in die konstitusionele hof kon behaal. Hierdie oorwinning is uiteraard met die hulp van elke personeellid van die afdeling behaal. Daar kan ook sonder twyfel genoem word dat voldoende ondersteuning gegee is aan Solidariteit se bedrywe met die doel om die gemeenskaplike doelwit, naamlik effektiewe en uitnemende dienslewering, te bevorder. Kollektiewe litigasie was derhalwe as 'n span aangepak, en het die afdelings en bedrywe mekaar uitsonderlik goed aangevul.

Dit is dan ook 'n voorreg om te noem dat die ondersteuning op die Solidariteit Regsdienste se Facebook-blad tot oor die 7 000 lede gegroei het. Regsdienste se sosiale netwerke is sodanig uitgebrei dat dit 'n eenstopdiens aan ons lede bied deur onder meer antwoorde te bied op navrae en regshulp te verleen.

Daar is voortgebou op 2015 se suksesse deurdat die afdeling se personeel deurentyd deur opleiding en ontwikkeling in 2016 bemagtig is. Sukses is ook behaal deur 'n omgeekultuur in die afdelings te skep. Danksy dié kultuur is personeel

se tevredenheidsvlakke hoër en presteer hulle derhalwe beter. Deur dié aksies is daar dan ook uitstekend daarin geslaag om deurlopend 'n waardevolle diens aan individue en die bedrywe binne die vakbond Solidariteit te lewer.

Dié waardevolle diens kan kortliks soos volg statisties uitgedruk word:

Aksies	2016
Bedrag vir lede ingewin	R11 599 676,84
Totale hofverskynings	146
Totale konsultasies en vergaderings	365





Solidariteit Navorsinginstituut

Kwaliteit navorsing

Deur Johan Kruger, waarnemende hoof

Die Solidariteit Navorsingsinstituut (SNI) het 'n suksesvolle 2016 gehad. Ten spyte van die verlies aan personeel wat jare by die SNI betrokke was, kon ons steeds deurlopende kwaliteit navorsingsuitsette lewer. Drie staatmakers by die SNI, Piet le Roux, Nicolien Welthagen en Reint Dykema, het na ander instellings binne die Beweging geskuif en Paul Joubert, ook 'n jarelange staatmaker, het na die VSA verhuis. Die SNI is dus tans in 'n opboufase wat personeel betref en ons is opgewonde dat die nuwe aanstellings die SNI na 'n nuwe vlak sal neem.

Die SNI se navorsers het oudergewoonte gedurende 2016 uitstekend daarin geslaag om betroubare navorsingsondersteuning aan individue en die bedrywe binne Solidariteit te lewer. Menige stukke inligting en vertolking daarvan is gedurende die jaar uit ons gelede gelewer. Die kwartaallike Arbeidsmarkrapport, asook die daaglikse nuusagenda en arbeidsnuus het 'n steeds groeiende leserstal en bly van ons beste produkte.

'n Groot hoeveelheid navorsingsmateriaal is

daargestel en verskeie databasisse is gedurende die jaar opgedateer. Met die skryf van tientalle artikels in die Solidariteit Tydskrif, in Soldeer, op die Solidariteit-blog en in ander nuusbriewe van die Solidariteit Beweging, het die SNI sy bydrae gelewer met kommentaar oor en ontleding van aktuele sake.

Die SNI se bystand met die ontleding van maatskappye se finansiële posisie om ons onderhandelaars se hande te sterk, veral binne die klimaat van grootskaalse afleggings in die land, was 'n belangrike bydrae tot ledediens.

Die SNI het gedurende 2016 verskeie navorsingsverslae bekendgemaak en het telkens goeie mediadekking van ons verslae en kommentaar geniet. Die SNI en die Kommunikasie-afdeling het gedurende 2016 uitstekend saam gefunksioneer omdat die Instituut se verslae en kommentaar oor aktuele sake 'n belangrike inset vir dié afdeling se uitsette vorm. Die navorsers by die SNI het ook gedurende 2016 as woordvoerders opgetree oor sake waar hul spesialiskennis benodig is.

Laasgenoemde het tot die versterking van Solidariteit se geloofwaardigheid in die media bygedra.

Laastens was die SNI gedurende 2016 nou betrokke by die veldtogte wat Solidariteit geloods het en kon só help om diepte aan die argumente waarop die veldtogte gebou was, te gee.

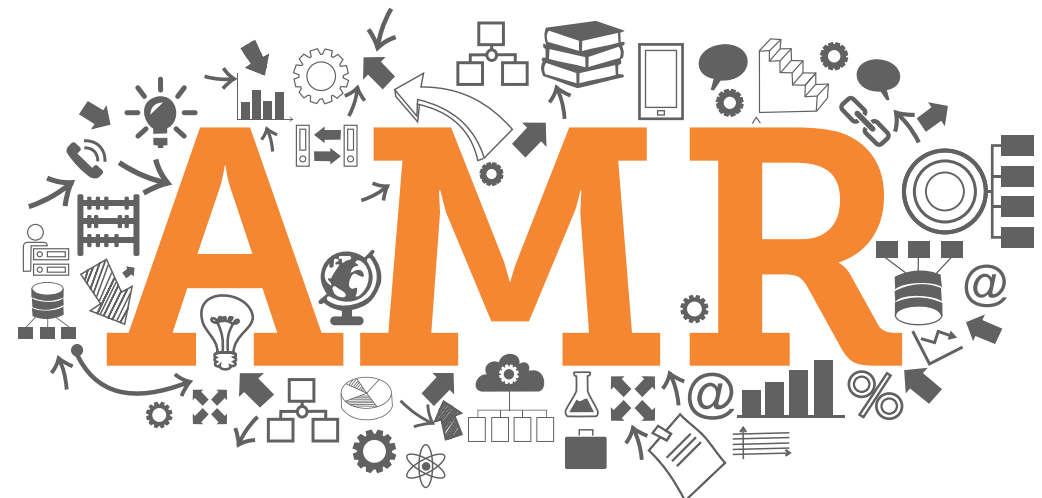

Arbeidsmarkrapport



Elektroniese kommunikasie

Elektroniese en grafiese kommunikasie

Deur Lindie de Beer, afdelingshoof

Vir die elektroniese kommunikasieafdeling het die jaar blitsvinnig verloop, amper so vinnig as wat 'n mens deesdae 'n nuwe applikasie van jou slimfoon kan aflaai – blitsvinnig.

Solidariteit se elektroniese kommunikasieafdeling het in 2016 nuwe hoogtes met ons elektroniese platforms bereik. 'n Paar van die hoogtepunte sluit die volgende in:

Die Solidariteit Wêreld het in 2016 sy tweede bestaansjaar op 'n hoogtepunt gevier – 150 000 unieke besoekers. Dié rekordgetal het gevolg op 2015 se hoogtepunt van 60 000 unieke besoekers.

Dit is die eerste keer in die bestaan van die vakbond Solidariteit se webblad dat soveel besoeke aangeteken is.

- Meer as 10 000 1 Minuut-aansluitings het deur die Solidariteit Wêreld plaasgevind.
- Die span wat verantwoordelik is vir die inhoud van Solidariteit Wêreld publiseer meer as 42 leefstyl-artikels per week.
- Solidariteit het in 2016 die eerste Afrikaanse Regsapp, naamlik Regskliek, geloods. Ná slegs die eerste maand van sy bestaan was die toepassing al meer as 3 000 keer afgelaai.
- Solidariteit het belangrike mediageleenthede na elke persoon se rekenaar landswyd geneem aangesien Solidariteit in 2016 begin het om belangrike geleenthede lewendig op sosiale media uit te saai wat dit moontlik maak vir elke lid om deel te wees van gebeure waarby Solidariteit betrokke is.
- Die vakbond se videopublikasies is na 'n nuwe vlak gevoer en ons bereik bykans 400 000 kyke op YouTube.
- Die grafiese span werk onverpoosd om alle materiaal visueel aantreklik aan te bied. Danksy die grafiese ontwerpers se kreatiwiteit en harde werk het 'n rekordgetal ontwerpe die lig gesien en twee nuwe korporatiewe identiteite is vir instellings van die Beweging ontwikkel.



Danksy die elektroniese en grafiese kommunikasieafdeling se toegewydheid bly Solidariteit op die voorpunt van die tegnologiese wêreld wat elke dag al hoe vinniger beweeg. Ons beplan opwindende projekte vir 2017 en sien daarna uit om nuwe hoogtes te bereik.



Bemarring

Bemarring

Deur Erna Olivier, afdelingshoof

“Die jaar 2016 sal in argiewe onthou word as een van die ergste droogtegrepe wat Suid-Afrika al ooit verstrengel het.”

Dit was die woorde op die uitnodiging na die Droogteveiling waarmee die bemarringspan 2016 ingelui het. Min het ons geweet dat 2016 nie net onthou sal word vir die uitmergelende droogte nie, maar dat dit ook onthou sal word as 'n jaar van “gelooflike” uitkoms, gebede wat

beantwoord is en genadewater wat die aarde weer stadig maar seker begin voed het. Die jaar 2016 was 'n jaar van hoop skep. Solidariteit is 'n instelling wat elke dag besig is met oplossings. Hiermee 'n paar hoogtepunte waarvoor die bemarringspan verantwoordelik was:

- 'n Veiling van droogtefoto's is gereël om bewusmaking te skep en fondse vir boere in te samel.
- Sterre in die gemeenskap is vereer. Dit is gewone mense wat buitengewone dinge doen, soos polisiemanne wat hul gemeenskap dien, nooddieners wat hul lewe waag vir ander, 'n spesiale dokter wat die ekstra myl saam met 'n mamma en 'n baie siek seuntjie loop, en 'n gewone man wat die gemeenskap se arms hoog hou wanneer 'n myn oornag sy deure toe maak.
- Vir die derde agtereenvolgende jaar is drie volbetaalde beurse aan drie lojale Solidariteit-lede se kinders toegeken sodat hulle by Akademia kan gaan studeer.
- Ons gee oplossings vir bekommerde ouers en onderwysers by ons Toekomsberaad vir Afrikaanse Onderwys en rus hul toe met 'n gids vir die onafhanklike fondsbestuur van skole.
- Solidariteit verskyn voor die Verenigde Nasies se komitee vir die uitwissing van rassediskriminasie en plaas die regering se onbillike regstellendeaksiepraktyke onder die vergrootglas.
- Solidariteit se Regsfondslede verdubbel in 'n jaar. Hierdie lede dra maandeliks by tot 'n fonds wat ons aanwend om regstellende aksie te bevog. Ons laat die SAPD se regstellendeaksieplan onwettig verklaar, ons kry 'n interdik teen die SAPD se bevorderingsbeleid, en ons help 'n werknemer van Tshwane wat terugwerkend aangestel is nadat daar op grond van sy ras en geslag teen hom gediskrimineer is.
- Die jaar 2016 was 'n tyd van grootskaalse ontwrigting op verskeie kampusse regoor Suid-Afrika. Talle mense het besluit om Solidariteit se Boufonds te steun, soveel so dat die planne om die reeds bestaande opleidingsinstellings uit te bou 'n ongelooflike hupstoot gekry het.
- Solidariteit skep hoop met 'n baie suksesvolle bewusmakingsveldtog: #OnsBou. Ons boodskap is dat jy beheer het oor jou eie toekoms wanneer jy dit bou.

“Die enigste toekoms wat jy kan voorspel is die een wat jy bou.”

- Flip Buys





Nuus, inhoud en skakeling

Nuus, inhoud en skakeling

Deur Juran van den Heever, afdelingshoof

Die nuuskantoor, tesame met die res van die kommunikasieafdeling, het in 2016 die reputasie en beeld van Solidariteit help bou en beskerm deur deursigtige en akkurate inhoud wat artikels, persverklarings en blogs insluit. Hierdie inhoud is altyd die spil waarom die nuwe aanlyn wêreld draai en wat uitloop op geweldige reaksie op en gesprekke in ons sosiale media. Dit was 'n goeie jaar waarin mense verder kennis kon maak met wie en wat ons is.

Publisiteit

In 2016 het Solidariteit meer as R190 miljoen se nuusdekking geskep. Hierdie dekking is te danke aan bykans 500 verklarings wat wel in die media getref het. Dit sluit dekking in koerante,

oor die radio en op televisie in. In 2016 is daar ook 83 artikels en 87 blogs op die Solidariteit Wêreld gepubliseer.

Nuusbriefe en blitse

Solidariteit versprei steeds weekliks Soldeer, 'n elektroniese nuusbrief, aan 49 000 lede.

Solidariteit Tydskrif

Solidariteit publiseer elke twee maande sy Solidariteit Tydskrif waarvan die gedrukte weergawe na 60 000 mense en die elektroniese weergawe na 43 000 mense versprei word. Die sirkulasiesyfer van die tydskrif is 309 000.

Taaldiens

Solidariteit het in 2016 slegs twee voltydse taalpraktisyns en 'n hele span vryskuttaalpraktisyns gehad. Hierdie span het meer as 1,4 miljoen woorde in 2 290 dokumente versorg en vertaal.

Sosiale media

Die vakbond se sosialemediablaaie het geweldige groei getoon. Solidariteit se Facebook-blad het die jaar met 74 500 Facebook-volgers begin en die jaar met 120 000 ondersteuners afgesluit. Die vakbond se Twitter-rekening het in Desember 2016 op 19 450 volginge gestaan, teenoor die 14 500 aan die

einde van 2015.

Solidariteit was in 2016 veral in die nuus vir:

- SAUK 4 in die arbeidshof
- Highveld Steel-afleggings
- Lily-mynramp
- DKD
- #OnsBou
- Afrikaans op kampusse
- #FeesMustFall
- Besoek aan die VN oor regstellende aksie en kwotas in sport





Finansies, personeelbestuur en -ontwikkeling

Finansies, personeelbestuur en -ontwikkeling

Deur Appie Pienaar, adjunkbestuurshoof

Finansieel gesproke was 2016 'n besonder suksesvolle jaar vir Solidariteit. Dit kan toegeskryf word aan deeglike beplanning en gedissiplineerde bestuur deur die verskillende afdelingsbestuurders, akkurate boekhouding deur die afdeling Finansies en volgehoue ondersteuning deur die Hoofraad en uitvoerende bestuur van die vakbond. Die Regsfonds het 'n jaar van uitstekende groei beleef. Die vakbond het soos in die verlede weer 'n ongekwalifiseerde eksterne ouditverslag ontvang.

Die Boufonds het 'n groot bydrae gelewer om te verseker dat ons instellings verder uitgebou kon word. Instellings soos Akademia, Maroela Media en Sol-Tech het baat gevind by ons finansiële ondersteuning en het wesenlike groei in die afgelope jaar getoon. Waar die Boufonds in die verlede hoofsaaklik deur Solidariteit-lede befonds is, het die algemene publiek in die afgelope jaar aansienlik meer betrokke geraak en lewer hulle tans 'n wesenlike bydrae tot die Boufonds. As 'n mens terugkyk na die werksaamhede van die afgelope jaar, kan 'n mens met trots sê dat Solidariteit sinoniem

geraak het met die woord 'Bou'.

Die afdeling: Personeelbestuur en -ontwikkeling het hulle uitmuntend van hul taak gekwyt om personeelwelstand te verseker te midde van die eise wat 'n tipiese werkdag binne die vakbondomgewing aan ons personeel stel. Weens die finansiële uitdagings wat die jaar aan die bestuur gestel het, is daar eers deeglik besin oor die vul van vakante poste. Dit het dikwels daartoe gelei dat personeel meer as die normale werkklas moes dra, en daarvoor bedank ons hulle.

Die vakbond se wêreldklas ledeadministrasiesstelsel het verseker dat kommunikasie met lede effektief gedoen kon word, en dat ons die nodige diens aan ons lede so kostedoeltreffend as moontlik kon lewer.





Ledeadministrasie

Administrasie help bou aan 'n beter toekoms

Deur Dawid Durie, adjunkbestuurshoof

Met 'n onstuimige arbeidsomgewing en 'n al hoe meer uitdagende omgewing om nuwe lede te werf, het ons weereens gewys dat Solidariteit steeds die markvoorloper is wanneer dit by administratiewe stelsels en prosesse kom. Ons stelsels word ontwikkel en aangewend om ons operasionele personeel se taak te vergemaklik. Solidariteit se werwing het goeie groei getoon met **26 401** nuwe Solidariteit-lede wat gewerf is, asook **25 845** ondersteuningslede wat by Solidariteit aangesluit het.

Maatskappyadministrasie

Hierdie span het weereens 'n massiewe rol gespeel om by te dra tot die sukses van die vakbond met **100%**-invordering op ledegeld en maatskappy se oorbetalings in 2016. 'n Gemiddeld van **1 034** rekonsiliasies per maand met 'n gemiddelde ledetal van 50 195 lede per maand, is ingevorder. Die totale bedrag van invordering was in die omgewing van **R64 758 669**.

Lidmaatskap-administrasie

'n Totaal van **42 869** nuwe aansoeke is gelaai – **61%** meer as in 2015 – en **25 070** nuwe lidmaat-

skapkaarte is uitgereik. Die Regsfonds en Boufonds het uitstekend presteer en ongeveer **23 158** nuwe aansoeke is gedurende 2016 gelaai; in 2015 het die aantal **14 600** beloop. Kommunikasie aan ons lede het nuwe hoogtes bereik; **686 268** teksboodskappe met belangrike inligting is aan ons lede in 2016 gestuur.

Eiseafdeling

Hierdie afdeling het **1 061** sterftes hanteer en ons het **5,5%** meer as in 2015 aan sterftevoordele vir ons lede uitbetaal. 'n Bedrag van **R2 719 746** is as kontantvoordeel uitbetaal en **R5 236 122** is vir begrafnisdienste uitbetaal. Die bevallingseise vir 2016 staan op **315** met 'n waarde van **R428 450** en **20** eise met betrekking tot permanente mediese ongeskiktheid ter waarde van **R27 360** is uitbetaal. Die totale waarde ten opsigte van voordeel-eise het in 2016 'n bedrag van **R7 955 868** beloop.

Solidariteit-dienskantore

Met die 2020-plan in gedagte, is daar sekere veranderings aangebring. Nuwe videotegnologie en die opgradering van fasiliteite binne die

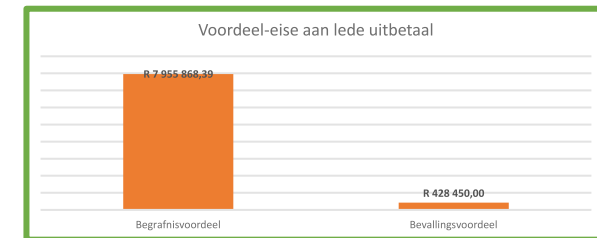
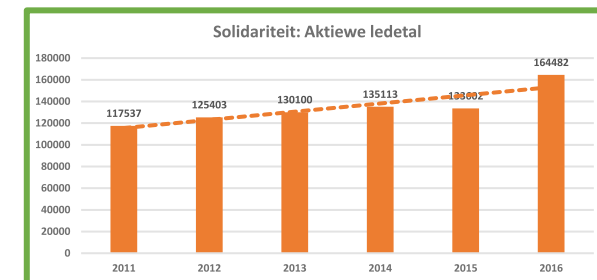

vereistes van Solidariteit se korporatiewe identiteit (KI), is by sekere kantore geïmplementeer en uitgerol. Die Centurion-dienskantoor is ten volle met die nuutste tegnologie toegerus en die Boksburg-dienskantoor is volgens die nuwe KI-ryglyne ingerig en verbeter. Ongeveer **15 600** lede het gedurende 2016 die dienskantore besoek.

Gedurende 2016 is die verwysingstoepassing ("app") na alle personeel uitgerol om die

werwingsproses te vergemaklik. Die einde van 2016 het ook die uitrol van die nuwe organiseerderstoepassing gesien wat die organiseerders en voltydse verteenwoordigers verder toerus om hulle operasionele take meer doeltreffend te verrig. Gedurende 2017 word daar op verskeie projekte gefokus om die vakbond uit te brei en die administrasie-afdeling is goed toegerus om toe te sien dat alles vlot verloop.



Finansies

Finansiële sekuriteit groei sterk

Deur Anneri de Jager, afdelingshoof

2016 het soos elke ander jaar vinnig begin weens die jaarlikse oudit wat reeds einde Februarie begin. Solidariteit het weer 'n skoon ouditverslag gekry. Die noue samewerking met ons ouditeure en deurlopende verbetering van finansiële prosesse vergemaklik die ouditproses aansienlik.

Die afdeling: Finansies het gedurende 2016 'n paar personeelskuiwe gehad as gevolg van aftrede en beter geleentheid, maar ons stap verseker sterker anderkant uit. Die vaste bates is gedurende die jaar uitgesorteer en prosesse om beter bestuur en beheer te bevorder, is ingestel. Elke bate het 'n staafkode ontvang wat die oudit en nagaan daarvan vergemaklik.

Die noue samewerking en vertroue tussen afdelingshoofde en die afdeling: Finansies maak die bereiking van doelwitte soveel makliker.

Aandelemarkte het in 2016 baie beter presteer as in 2015. Die belegging by Prima Batebestuur (Edms) Bpk het ook baat gevind by hierdie groei. 'n Laer brandstofprys was ook in ons guns, terwyl almal hard gewerk het om te bespaar.

Die Beroepsgildes en die stigting van S-Leer het die afdeling: Finansies gedwing om nuut te dink oor verslagdoening en effektiewe rekeningkundige stelsels. Die Centurion- en Boksburgkantore is in 2016 suksesvol afgehandel as deel van die Korporatiewe Identiteit-projek, en die twee kantore is voorwaar iets om op trots te wees.

Die Afdeling Finansies se personeel word in die besonder bedank vir hulle noukeurigheid en voortgesette harde werk in 2016, wat 'n belangrike rol speel in die suksesvolle bestuur van Solidariteit se finansies.





Personeelbestuur en -ontwikkeling (Menslike hulpbronne)

Nuwe inisiatiewe vir personeelbestuur en -ontwikkeling

Deur Anneri Leach, afdelingshoof

Gedurende 2016 het die Afdeling Personeelbestuur en -ontwikkeling klem gelê op verskeie aspekte, waarvan welstand, opleiding en personeelontwikkeling die grootste fokus was. Die benadering rondom welstand was in 2016 meer holisties en 'n paar nuwe inisiatiewe is geïmplementeer. Hierdie inisiatiewe sluit in 'n gebedsuur elke Maandagoggend in wat aan personeel geleentheid gee om in groepe op 'n geestelike vlak saam te groei en mekaar te ondersteun. Daar is tans drie groepe en elke maand word meer personeel deel hiervan. Verder is die netwerk van beraders ook nasionaal uitgebrei en sal streekpersoneel en voltydse verteenwoordigers ook nou makliker toegang tot hierdie ondersteuningsdiens hê. Daar is baie

tyd bestee aan personeelontwikkeling op individuele vlak en verdere navorsing om 'n talentbestuurstrategie te ontwikkel. Die eerste elemente van die strategie word reeds in 2017 geïmplementeer.

Solidariteit het die internskapprogramme uitgebrei en in Julie 2016 tien interns vir Arbeidsverhoudinge gehad wat aan hierdie program deelgeneem het. Een van die interns is 'n verdere internskap van 'n jaar aangebied vir 2017, spesifiek in Arbeidsverhoudinge. Solidariteit het ook in die Kommunikasieafdeling ook 'n intern gehad wat in 2017 permanent aangestel is as taalpraktisyn. Verdere internskappe word in 2017 ingestel.

Daar het 24 nuwe personeellede by die vakbond aangesluit, 18 personeellede is binne Solidariteit in nuwe poste aangestel of bevorder en 10 het aanbeweeg na ander instellings binne die Solidariteit Beweging. Slegs enkele personeellede het bedank. Solidariteit kan trots wees op 'n lae personeelomset en hoë lojaliteitsvlak. Deur goeie begrotings- en kapasiteitbestuur kon daar nuwe, strategiese poste geskep word in kritieke afdelings sonder om druk op die begroting te plaas. In 2016 was daar 14 personeellede met vyf jaar diens, 14 met tien jaar diens en 4 met 15 jaar diens. Die geleentheid vir personeel om intern te groei, wat persoonlike ontwikkeling en opleiding insluit, dra by tot dit lojaliteit. Altesaam 15 personeellede op bestuursvlak het leierskapsopleiding ontvang en 22 personeel-

lede het die StrengthFinder voltooi, wat deel van persoonlike ontwikkeling, leierskapontwikkeling en ook spandynamika vorm. Hierdie opleiding en ontwikkeling sal in 2017 voortgesit word.

In 2016 kon Solidariteit 19 personeellede wat met tersiêre studie begin het, finansiële bystaan, asook 22 personeellede wat nog besig is met hul studie. Sewe personeel het hul studies in 2016 suksesvol voltooi; een van hulle was Cilleste van Dyk, wat 'n meestersgraad in Joernalistiek behaal het. Verder is daar 38 verskillende kortkursusse aangebied wat deur 128 personeellede bygewoon is.



Verantwoordelike uitbou en onderhoud

Verantwoordelike uitbou en onderhoud

Deur Henk Schalekamp, voorsitter en Tjaart van der Westhuizen, besturende direkteur



Solidariteit Beleggingsmaatskappy (SBM) is die houermaatskappy van die Beweging se besighede. Die rol en plek van SBM is om met die Beweging se doelwitte as rigsnoer, besighede (filiale, maatskappye en ander) tot stand te bring wat volhoubare toegang tot spesifieke dienste aan die lede bied. Hierdie dienste sluit

finansiële diensteprodukte, tegniese opleiding en hoërondewysopleiding deur middel van 'n verspreide leermodel in. SBM, in samewerking met Solidariteit Eiendomme en die Kampus Trust, is verantwoordelik vir die besit, uitbou en onderhoud van die Beweging se eiendomme. In 2016 is daar voortgebou op die suksesse van

2015 en het SBM en sy filiale talle nuwe hoogtepunte bereik.

Die bruto omset van die SBM-groep van maatskappye het in 2016 met 17,1% tot R79,3 miljoen toegeneem. Die grootste bydraende faktore sluit die goeie jaar-op-jaar-groei in

studentegetalle by Akademia en Sol-Tech in, asook die goeie groei wat by Solidariteit Finansiële Dienste gerealiseer het. Die bruto waarde van die bates wat in die SBM-groep bestuur word, het in 2016 met 28% tot R211,4 miljoen toegeneem.





Solidariteit Finansiële Dienste

Verantwoordelike uitbou en onderhoud

Deur Francois Smit, besturende direkteur

Solidariteit Finansiële Dienste (SFD) het in 2016 weer 'n hele paar mylpale bereik.

SFD het in Julie 2016 die tradisionele Solidariteit Motor- en Huisinhoudversekeringskema omgeskakel en bemark tans net die Virseker-handelsmerk aan Solidariteit- en AfriForum-lede. Dit het tot gevolg dat die Virseker Trust 'n groter totale bydrae op toekomstige besigheid sal ontvang en dit versterk die werk waarvoor die Trust in die lewe geroep is.

Die totale kliëntebasis van die korttermynversekeringsbesigheid het deur die vlak van 12 000 beweeg, terwyl Virseker se direkte besigheid 'n

verdere ongeveer 13 000 kliënte het waarop die Virseker Trust 'n bydrae ontvang.

SFD het ook die vlak van R200 miljoen van kliënte se bates onder bestuur verbygesteek en verwag goeie groei in dié afdeling vir 2017.

SFD se omset het in 2016 met nagenoeg 16% gegroei en staan nou op R15 miljoen, terwyl die bedryfswins met ongeveer 22% toegeneem het en nou op R10,5 miljoen staan.





Sol-Tech

10 jaar van sukses

Deur Paul van Deventer, besturende direkteur

Na 'n baie suksesvolle eerste 10 jaar, waar-tydends Sol-Tech baie vinnig tot een van die top beroepsopleidingkolleges in Suid-Afrika gegroei het, is dit lekker om met trots op ons suksesverhaal terug te kyk tot waar ons nou is. Volgens Churchill en Lewis se "The Five Stages of Small Business Growth" staan Sol-Tech aan die einde van die suksesfase, en is ons gereed om die baie belangrike "take-off"-fase binne te

gaan. Die grootste, kritieke faktor vir Sol-Tech om na die volgende fase oor te gaan, is ongetwyfeld die bou van 'n groter kampus wat ook voorsiening vir studenteverblyf sal maak.

Sol-Tech se visie is om bekend te staan as die

voorkeurstelling vir ambagslui, daarom word 'n daadwerklike strategie om kwaliteit opleiding op alle vlakke na te streef gevolg. Die doel om die beste ambagslui op te lei en daardeur die beste geleenthede vir ons studente te skep, werp reeds vrugte af. Met die groot verval van

staatsopleidingsinstellings is dit kritiek om hierop voort te bou en Sol-Tech verder uit te bou.

Sol-Tech se studentegroei die afgelope 10 jaar is merkwaardig. In die afgelope 10 jaar het die aantal studente per jaar van 64 in 2007 tot 429 in 2017 toegeneem.

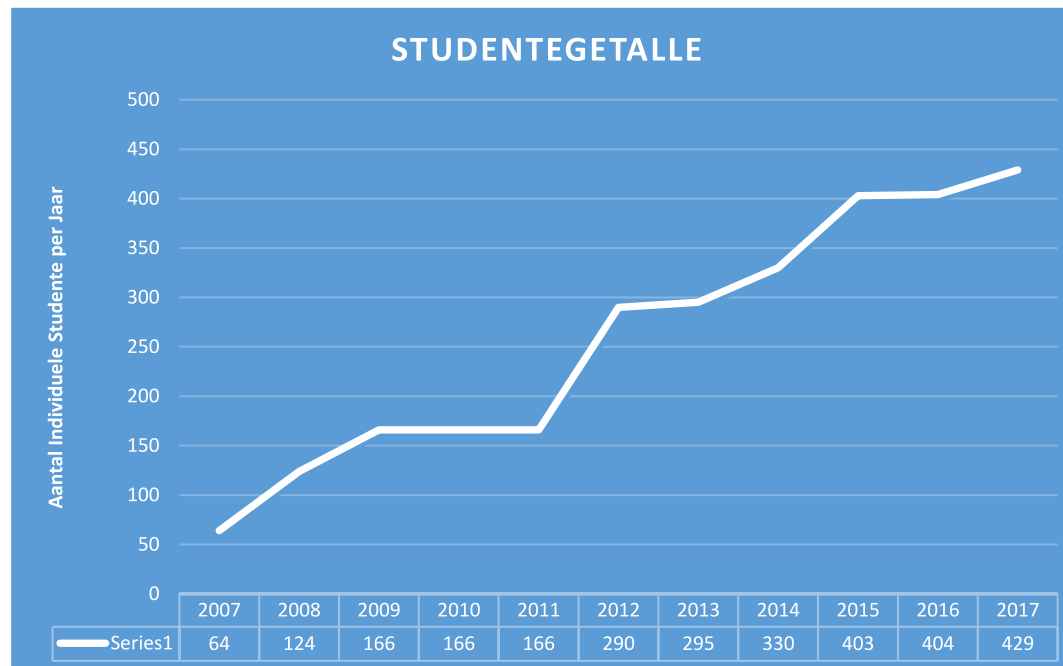

Hoofstuk 5: Solidariteit Beleggingsmaatskappy

Sol-Tech se reputasie en sukses het reeds ver en wyd deur Suid-Afrika versprei, veral onder werkgewers. Hierdie eksponensiële studentegroei word verder gemobiliseer deur 'n sterk bemarkingspan. Bemarkingsaksies gedurende 2016 het onder andere met meer as 270 Afrikaanse skole geskakel, waar ongeveer 50 000 skoliere van graad 8 tot 12 aan inligting oor Sol-Tech blootgestel is. Dit sluit in 35 groot skole se graad 12-leerders wat toegesprek is, asook 94

loopbaanuitstallings regoor Suid-Afrika. Ander hoogtepunte van die bemarkingsaksie was die SAOU Hoofdesimposium wat deur 870 skoolhoofde bygewoon is, asook die Bokkieweek.

Die bekendstelling van die nuwe Sol-Tech-handelsmerk was een van die groot hoogtepunte in 2016:



Sol-Tech spog die afgelope 10 jaar met 'n gemiddelde slaagsyfer van 96% vir studente in die finale nasionale vaktoets met hul eerste poging en 100% met 'n daaropvolgende poging om die uiteindelijke gesogte rooiseël kwalifikasie

te verwerf. Hierdie syfer het in 2016 tot 98,5% met 'n eerste poging gestyg. In 2016 het 291 studente hul finale vaktoets geslaag wat vir 'n verdere rekordgetal gesorg het.

Studente se sukses

Die eintlike sukses van Sol-Tech kan gemeet word aan die sukses van die studente na hul kwalifikasie, en dit is deur 'n eksterne span kundiges nagevors:

Werkstatus van afgestudeerde studente: 94,7% kry werk.

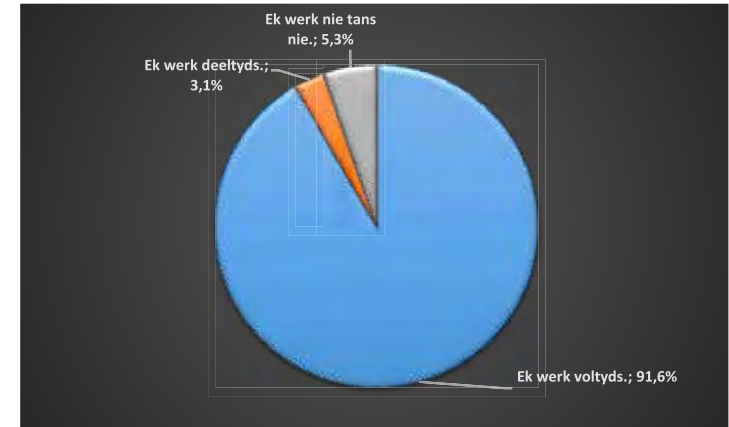

Aard van werk:

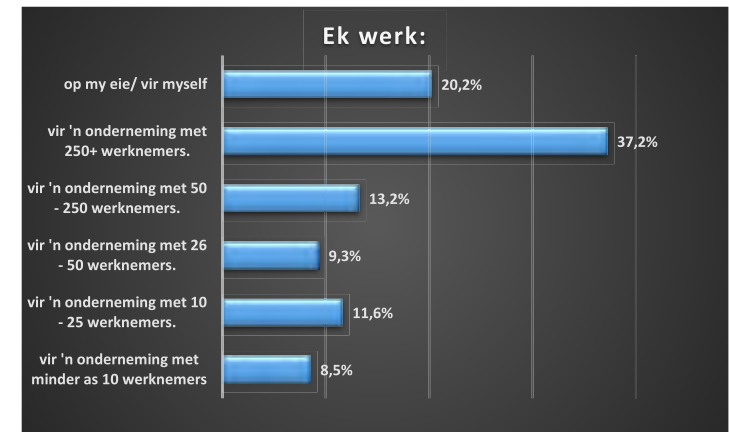

Hoofstuk 5: Solidariteit Beleggingsmaatskappy

Tydperk gesoek vir vaste werk:

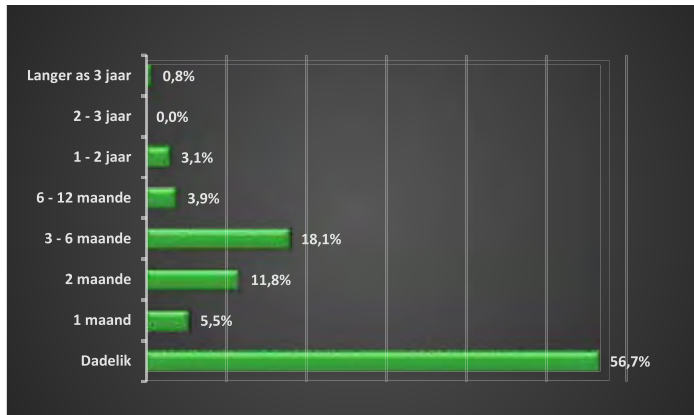

Mening oor salaris:

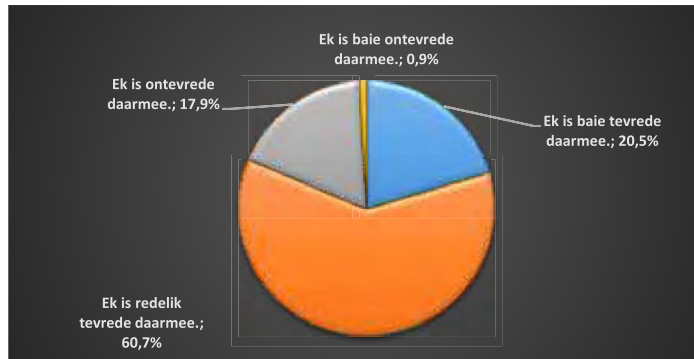

Die werkplasing van Ajani bly 'n unieke diens wat geen gelyke in Suid-Afrika het nie. In 2016 is 'n merkwaardige 389 studente deur Ajani by werkgewers geplaas. Ajani het in 2016 nuwe werkgewers gewerf wat nou vakleerlinge inneem wat die totale aktiewe werkgewers-databasis van Ajani op 461 te staan bring.

Alhoewel Sol-Tech 'n maatskappy sonder winsoogmerk is, is dit tog belangrik om finansiële suksesvol en volhoubaar te wees. In die jaar 2016 het voortgebou op hierdie doelwit en was in staat om R3 012 355 se bates te kon aankoop. R2,5 m hiervan is te danke aan die ondersteuning van die Boufonds.

Sol-Tech se styging in omset die afgelope 9 jaar:

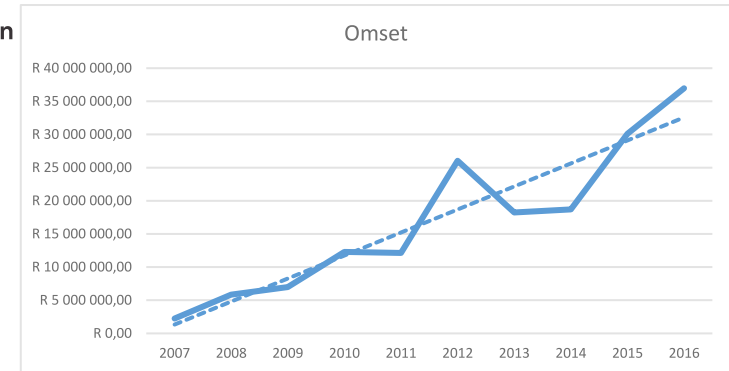

R36 515 225 (99%) is in 2016 deur debiteure ingevorder.

Danksy die bydraes van Solidariteit-lede en die bestuur van die studiefonds deur Helpende Hand se Studiefondssentrum, kon 189 studente met rentevrye studieleninge ten bedrae van R4 218 435 bygestaan word.

Soos reeds genoem is daar 'n algehele verbetering van gehalte op alle vlakke wat 'n sentrale tema in die 2016-strategie was wat op uiteindelik verskeie indrukwekkende uitsette gelewer het. Daar was byvoorbeeld 'n stelselverbetering ter waarde van R76 000 aan die studente-administrasiesisteme aangebring. Nog 'n voorbeeld is 25 personelede wat hulself op verskeie gebiede gekwalifiseer het, onder andere:

- drie sertifikaat- en gevorderde diploma-kwalifikasies;
- agt Nated-kwalifikasies waarvan twee op N4- en N5-vlak is op pad na ingenieurskwalifikasies;
- vyf diplomakwalifikasies in gevorderde

- onderwys;
- een graadkwalifikasie;
- een meestersgraad;
- een doktorsgraad.

Die akademiese gehaltebeheer by die teoretiese vakke is verbeter en met die departement van hoër onderwys se maatstawwe belyn ten einde akademiese prestasie, en uiteindelik die deurset van studente, te verhoog. Tesame met personeel se onderrigontwikkeling en verbetering het dit tot gevolg gehad dat daar 'n 13%-verhoging in oorbruggingstudente se resultate was, 16% op N1-vlak en 16% op N2-vlak.

Die gemiddeld van die kwartaalike kliëntediensvrede was 87,66% wat dui op 'n besliste styging in vergelyking met vorige jare.

Die algehele kwaliteitstrategie met die visie om as voorkeurstelling in Suid-Afrika bekend te staan, is in 2014 begin. 2016 sal bekendstaan as die jaar waarin die resultate hiervan na vore gekom het en waar die tafel gedek is vir baie groot dinge wat gretig wag om te gebeur.



Akademia

Vyf uit vyf vir Akademia

Deur Marthinus Visser, besturende direkteur

Die jaar 2016 was Akademia se vyfde bestaansjaar. Die belangrikste kenmerke van 2016 was dat die instelling genoop is om vinniger te ontwikkel weens die snelle afskaling van Afrikaans as onderrigtaal by openbare universiteite. Hiermee saam het Akademia nou meer bekend geword in die Afrikaanse gemeenskap wat ook die vraag na kwalifikasies van hoë gehalte verhoog het.

'n Versnelde groeiplan is ontwikkel, wat beteken het dat meer kwalifikasies ontwikkel en geakkrediteer moes word en sentra op meer plekke operig moes word. Teen die einde van 2016 het Akademia boonop besluit om, naas die bestaande model van landswye studiesentrums, ook 'n meer tradisionele kampusmodel vir skoolverlaters op te rig.

Programme

Weens die Raad op Hoër Onderwys se tidsraamwerke met betrekking tot akkreditasie van graadprogramme is slegs een nuwe program in 2016 tot ons aanbod bygevoeg, naamlik 'n Gevorderde Diploma in Projekbestuur. Die ander programme wat in 2016 aangebied is, is:

- BCom Ondernemingsbestuur: 1ste tot 3de jaar
- BCom Bestuursrekeningkunde: 1ste en 2de jaar
- Hoër Sertifikaat in Kantooradministrasie
- Hoër Sertifikaat in Rekeningkunde

Die volgende programme is gedurende die jaar ontwikkel en vir akkreditasie ingedien:

- BCom Rekeningkunde
- BCom Ekonomie en Wiskunde
- BCom Ekonomie en Regte
- BCom Finansiële Beplanning
- BVerpleegkunde

Aan die einde van die jaar is die BCom Ekonomie en Regte en die BCom Finansiële Beplanning geakkrediteer en sal in 2017 aangebied kan word.

Studente

Te midde van die feit dat slegs één nuwe program in 2016 tot Akademia se kursusse toegevoeg is, het die studentegetalle vanaf 275 in 2015 tot 430 in 2016 gegroei.

Aan die einde van die jaar het 75 studente hul studies by Akademia suksesvol voltooi waarvan 13 graadstudente was. Akademia sal dus in 2017 sy eerste gradeplegtigheid aanbied waartydens hierdie studente hul grade sal ontvang.

Personeel

In 2016 het die personeelgetal vanaf 24 tot 48 personeellede gegroei waarvan 15 werksaam was in die akademie. Akademia se nuwe akademiese hoof, Piet le Roux, het voluit in die pos weggespring met die aanvang van dié jaar.

Plekke

Akademia het, soos in 2015, sentra op sewe plekke in die land gehad. Die groot toevoeging tot die voetspoor van Akademia is 'n tweede lesinglokaal wat op elke plek bygevoeg is. Hierdie uitbreiding het meer roostertyd moontlik gemaak wat noodsaaklik was vir die toevoeging van meer kwalifikasies in die model.

Gedurende 2016 is sentra op vier bykomende plekke in die land operig. Dit gee nou vir Akademia 'n voetspoor van elf sentra in die land met twee lokale by elke plek.



Hoofstuk 5: Solidariteit Beleggingsmaatskappy



Tegnologie

Akademia het in 2016 groot verbeterings aan sy onderrigtegnologie gebring. Optiesevesel-datalyne is by verskeie sentra geïnstalleer en waar dit nie beskikbaar was nie, is hoëspoed-mikrogolfverbindinge geïnstalleer. Sodoende kan meer gebruikers gelyktydig toegang tot die stelsel kry. 'n Hoëtegnologie-ateljee is vir die Verpleegkundeprogram ingerig wat onder andere ook mediese-simulasietechnologie insluit. Die admin-stelsel is uitgebrei om te verseker dat administratiewe prosesse vir die groeiende aantal studente glad verloop.

Die aanlyn studenteondersteuningstelsel word deurgaans uitgebrei en verbeter om 'n hoëgehaltehulpbron vir studente te bied – 24 uur van die dag. Akademia se vermoë om

hoëgehalteassesseringe deur middel van tegnologie uit te voer, is ook verder uitgebrei.

Belangrike funksies en geleenthede van die jaar

Gedurende die jaar is die volgende groot funksies aangebied:

- Promosieplegtigheid in Maart
- Studentekuiers in Pretoria en Stellenbosch
- Bekendstelling en inwyding van Akademia se nuwe geboue
- Bekendstelling van ons nuwe BCom-graad in Ekonomie en Regte
- Akademia Sakeplankompetisie se glansgeleentheid



Fasiliteite

Akademia het aan die begin van die jaar sy intrek by sy nuwe adres geneem. Daar is reeds gedurende die jaar begin werk aan planne om die fasiliteite uit te brei om genoegsame ruimte vir die verwagte groei te skep.

Verhoudinge

Akademiese en gemeenskapsbande is plaaslik en internasionaal gesmee sodat die beste uit Afrikaans na die wêreld geneem kan word, en die beste daaruit na Afrikaans gebring kan word.

Plaaslik het Akademia as gasheer vir 'n aantal funksies van die bekendste Afrikaanse akademiese verenigings opgetree en ons word deur gerekende akademië wat diep spore in die

Afrikaanse universiteitswese getrap het van die raad bedien. Met die oog op ervaringsleer vir ons studente het Akademia meerdere internskappe in plek gestel en daar is goeie vordering gemaak op die gebied van samewerking met verskeie bekende firmas en instellings.

Internasionaal het Akademia gunstige bande met private en openbare universiteite in die VSA en Europa gesmee, asook met kultureel-akademiese verenigings in veral die Lae Lande. Hierdie bande sal in 2017 geformaliseer kan word om wedersydse besoeke deur studente en akademië te bevorder.



S-Leer

Voortgesette professionele ontwikkeling

Deur Leana Leonard, besturende direkteur

Op 6 April 2016 het die Solidariteit Uitvoerende Komitee die besluit geneem om S-Leer, 'n opleidingsinstelling wat daarop fokus om voortgesette professionele ontwikkeling vir professionele persone aan te bied, te begin. S-Leer is daarop ingestel om as primêre diensverskaffer vir die Solidariteit Beroepsgildes te dien, sodat hul lede die geleentheid gebied kan word om hul vermoëns en vaardighede tot so 'n mate te ontwikkel dat hulle 'n goeie werk kan kry en behou, en sodoende vry, veilig en voorspoedig kan leef.

S-Leer is amptelik op 2 September 2016 geloods met 'n funksie wat by Akademia aangebied is. Ons eerste seminar met dr. Mario Denton en Tertia Putter as sprekers is dieselfde dag aangebied. Die tema vir die dag was leierskap en welstand – onderwerpe wat die Solidariteit Beweging baie na aan die hart lê. Die dag is op gepaste wyse gevier met 'n funksie wat deur vriende en medewerkers van die Solidariteit Beweging bygewoon is.

Die fokus is egter nie net op voortgesette professionele ontwikkeling (VPO) nie, maar ook op individuele, persoonlike en loopbaan-

ontwikkeling deur seminare, kortkursusse, gespreksgeleenthede en e-leer waartydens relevante temas bespreek en aangebied word.

Dit is belangrik dat S-Leer 'n holistiese aanslag volg wat die hele menswees hanteer en wyer as net die werksomgewing strek.

Sedertdien het ons reeds 'n hele aantal suksesse behaal en groei ons teen 'n stewige pas.

S-Leer het in die meeste van ons doelwitte vir die loodsing van ons instelling geslaag. Ons is reeds suksesvol as 'n diensverskaffer by die Suid-Afrikaanse Raad vir Mensepraktyke (SABPP) geakkrediteer. Ons registrasienommer by die SABPP is 63916P147SL. Ons opleidingstelsel is gevestig en kommunikasie geskied deur 'n hele aantal media, wat ook sosiale media insluit. Ons het 'n kommunikasieplan en strategie bepaal en daarmee saam 'n gefokusde teikenmark. Die Sentrum is ook reeds aktief en het in 2016 heelwat aktiwiteite voltooi.

Ons teikengroep is professionele liggame, veral ten opsigte van die mediese veld, en spesifiek ten opsigte van bepaalde professionele

beroep. Ons lewer ook 'n diens aan die Solidariteit Beweging en het met groot sukses 'n seminar vir een van ons mede-instellings gefasiliteer.

Afhangende van die tipe seminar, word daar by verskeie professionele liggame aansoek gedoen om VPO-punte toe te ken. Ons het onder andere aansoek by die volgende rade/liggame ingedien:

- Suid-Afrikaanse Mediese Vereniging (SAMA)
- Suid-Afrikaanse Geneeskundige en Tandheelkundige Raad (SAGTR)
- Suid-Afrikaanse Raad vir Maatskaplike Werk beroepe (SACSSP)
- Suid-Afrikaanse Onderwysraad (SACE)
- Die Raad op Gesondheidsberoep (HPCSA)

Ons het in 2016 reeds 7 seminare aangebied en 191 gaste tydens hierdie seminare ontvang. Die terugvoer van ons gaste is baie positief en hulle verwys gereeld na die lekkerte om in Afrikaans met eweknieë te kan gesels en by hulle te kan leer. Ons is verder oorweldig deur die positiewe reaksie van ondernemings wat graag met ons wil saamwerk om ons doelwitte te bereik.

Enkele terugvoer van ons kursusgangers oor die seminare wat hulle bygewoon het:

- **Hannelie du Preez** – Baie insiggewend, het dit baie geniet. Julle het baie moeite gedoen – waardeer!
- **Mienke van Rheede van Oudtshoorn** – Baie verrykend!
- **Nicolene Murray** – Baie toepaslik in vandag se tyd, baie dankie.
- **Johannes van Tonder** – Baie dankie vir al die tyd wat uitkoop is om vir ons iets te bring waaraan ons nie altyd aan dink nie.

Ons beplan reeds 'n hele aantal nuwe toevoegings tot ons produkaanbod en hoop om in 2017 ons suksesse voort te sit. By S-Leer maak ons VPO maklik. Ons bied gehalte opleiding teen bekostigbare pryse en bied elke geleentheid in Afrikaans aan.





Solidariteit Helpende Hand

Verbrekking en voorkoming van armoede

Deur dr. Danie Brink, uitvoerende direkteur



Solidariteit Helpende Hand het in 2016 daarin geslaag om Afrikaner-armoede doeltreffend deur middel van verskeie projekte aan te pak. Die projekte wat hierdie visie tot uitvoering bring, groei steeds danksy die volgehoue ondersteuning van die publiek. Ons het met 3 873 ondersteuners gegroei wat getrou bydra tot ons fokus om Afrikaner-armoede te verlig, te voorkom en te verbreek.

Helpende Hand het in 2016 die toekomstige swaarkry van jongmense voorkom deur reusebeleggings in hul tersiêre opleiding te maak en meer as 500 Afrikaanse skole se

onderwysers en leerlinge by te staan. Deur die verkryging van doeltreffende skoolopleiding en tersiêre kwalifikasies help Helpende Hand hulle om verskansings teen armoede op te rig.

Ons visie om armoede die hoof te bied is in 2016 met die volgende behalings gekroon:

- R31 miljoen se rentevrye studieleninge is aan 1 260 studente toegeken;
- 4 600 graadeens is van skooltassies voorsien;
- 4 420 kleuters is elke skooldag van 'n bord kos voorsien (soms die enigste kos wat hulle daardie dag kry);

- 3 697 behoeftige meisies is maandeliks van sanitêre ware voorsien om te verhoed dat hulle skool misloop;
- 1 060 wiskunde-onderwysers is van die nuutste kennis voorsien en ongeveer 159 000 Afrikaanse kinders se wiskunde-prestasie is hierdeur beïnvloed danksy die Skole-ondersteuningsentrum se opleidings-inisiatiewe;
- 166 Helpende Hand-takke landwyd het 1 633 projekte ten bedrae van R8 227 684 afgehandel;
- 2 gemeenskapsentra is suksesvol bedryf om 'n geborge omgewing vir kinders na hul

skooldag te skep en om huiswerk en ander aktiwiteite te beoefen;

- 40 persone is geleer hoe om apps vir selfone te ontwikkel; en
- 11 Tuisgenote het ongeveer 500 van ons land se bejaardes versorg as deel van Helpende Hand se Tuisgenoot-projek.

Solidariteit Helpende Hand wil al ons ondersteuners bedank dat hulle ons in 2016 gehelp het om hierdie projekte aan te pak. Baie dankie dat julle deel was van die oplossing!



AfriForum

Hoogtepunte vir 2016

Deur Kalie Kriel, uitvoerende direkteur

Gemeenskapsake

Die Gemeenskapsake-afdeling het in 2016 verder daarop gefokus om die gehalte en diepte van die bestuur van AfriForum se bestaande 100 takke uit te brei. Na 'n takherorganisasieproses wat in Augustus vanjaar ten einde geloop het, staan die aantal AfriForum-takke op 105. Die verdere ontwikkeling en uitbou van bestaande takstrukture is 'n oorhoofse dryfveer van die afdeling en daarom is daar tydens vanjaar se herorganisasie 'n groter fokus geplaas op die vestiging van komitees binne die bestaande takke.

Die gevolg van die herorganisasieproses was dat die aantal takbestuurslede van 450 in Augustus 2015 gestyg het tot 1 060 in Augustus 2016. Verder is daar tans ook ongeveer 3 300 buurtwagpatrolleerders wat formeel deel is van die aktiewe strukture of komitees van AfriForum se takke. AfriForum is tans in elke provinsie en in die meeste munisipaliteite aktief georganiseer.

Enkele hoogtepunte vir die jaar:

- Daar is nege provinsiale beplannings- en

- nege opleidingskonferensies gehou.
- Die afdeling het 14 700 bydraende taklede gewerf (42 000 in totaal).
- AfriForum se 79 buurtwagte het vanjaar twee nasionale en twee provinsiale massapatrollies en talle dorpspatrollies gehou, waartydens 323 279 man-ure gemobiliseer is en 83 930 km afgelê is.
- Die WAR on Crime-verslag is uitgereik.
- Daar is goeie vordering gemaak met 'n verstandhoudingsmemorandum tussen AfriForum en die SAPD.
- Die watergehalte van 7 000 000 mense is deur ons aksies verseker.
- Daar is 2 000 000 liter water aan droogtegeteisterde gemeenskappe verskaf.
- Daar is 16 000 slaggate herstel.
- AfriForum-takke het vanjaar meer as 1 832 bome geplant.
- 525 takbestuurslede het as verkiesing-waarnemers tydens vanjaar se plaaslikeregeringsverkiesing diens gedoen.
- 119 takke en voornemende takke het aan vanjaar se Ouditeur-generaal-projek deelgeneem, waartydens korrupsie op munisipale en provinsiale vlak geteiken is.
- Met die Maand van Selfstandigheid-veldtog

is ongeveer 1 000 stoptekens, 50 voetoorgangsbordde, 50 toegeborde en 50 spoedhobbels by kruisings opgerig waar die tekens gesteel of omgery is, terwyl onveilige kruisings, spoedhobbels en voetoorgange geverf is. Daar is ook weerkaatsers by onveilige kruisings aangebring word. Nuwe padlyne van 32 000 meter is geverf.

AfriForum Jeug se hoogtepunte vir 2016 sluit in:

- Die aansluit van nagenoeg 4 000 bydraende lede
- 5 000 studenteledede
- Die stigting van 79 jeugkomitees in takke

- Organisering van jeugtakke op kampusse
- Die Kerkstraat-naambordveldtog
- Die beslegting van kampusgeweld vroeër vanjaar
- Internskapprogram
- Op die voetspore van die Rebelle-toer
- Daar is aan vier VSR-verkiesings deelgeneem (Hoewel die nuutste vlag kampusgeweld kampusverkiesings gedwarsboom het, het die verkiesingsveldtogte op Tuks, Kopsies, Maties en CPUT se Wellington-kampus daarvoor gesorg dat AfriForum Jeug as 'n landswye rolspeler gereken word en dat die organisasie nou 'n basiese raamwerk van kampusaktiviste regoor die land het).



Hoofstuk 7: AfriForum

Vordering is gemaak met die ontwikkeling van strukture vir gemeenskapsveiligheid en gepaardgaande ondersteuning deur AfriForum. AfriForum se aksies ten opsigte van buurtwagte is reeds die mees prominente aspek van ons plaaslike aktiwiteite en sal in 2017 nog verder uitgebrei word. Ten einde meer mense aktief by ons strukture te betrek, sal daar in 2017 'n groot fokus wees op die ontwikkeling van takke se plaaslikeregerings-, omgewings- en jeugkomitees.

Nasionale veldtogte

AfriForum stuur 'n veldtog van stapel waarmee droogtegeïnteresseerde gebiede van die nodige hulp voorsien word.

Die teenkorrupsie-eenheid, in samewerking met Paul O'Sullivan, forensiese speurder en gesertifiseerde bedrogondersoeker, word tydens 'n mediakonferensie bekend gestel.

AfriForum voeg sy stem by ander burgerregte-organisasies en vooraanstaande Suid-Afrikaners wat kopsie maak teen die oënskynlik onbehoorlike optrede van die Valke om Pravin Gordhan, minister van finansies, te vervolg.

AfriForum loods 'n nasionale petisie vir die bedanking van Hlaudi Motsoeneng, bedryfshoof van die Suid-Afrikaanse Uitsaaikorporasie (SAUK).

AfriForum en Solidariteit gaan die ANC se rasse-ideologie by die VN teenstaan omdat Fikile Mbalula sportkwotas in Suid-Afrika wil afdwing.

Tydens 'n gesamentlike mediakonferensie wat

deur AfriForum en Lt.genl. Khomotso Phahlane, waarnemende nasionale polisiekommissaris, gehou is, is daar aangekondig dat plaasmoorde amptelik geprioritiseer sal word.

Fokusareas vir 2017 sluit in:

- Die Hoofstuk 9-instellings
- Droogtehelp aan boere
- Grondwetlike ruimtes
- Korruptsie
- Kwotas in sport
- Mediavryheid
- Plaasmoorde
- Rassisme en haatspraak
- Skakeling met die Verenigde Nasies
- Tainted Heroes (die verdraaiing van die geskiedenis)

Internasionale Taal en Kultuur (ITK)

Die voortbestaan van Afrikaans as hoëfunksietaal is onder meer druk as ooit tevore, veral ook met die vier voormalige Afrikaanse universiteite (UV, UP, Unisa en US) wat in 2016 hulle aanbod van Afrikaans afgeskaf of dramaties verskraal het. In die eerste plek sal AfriForum dus in 2017 voortgaan met regsaksie teen die afskaal van Afrikaans as onderrigmedium aan openbare universiteite.

In 2016 is die eenstoponderwysinligtingsblad geskep, wat ouers of onderwysers met probleemsituasies rondom skole help of onderrigverwante kwessies aanspreek.

Die verhoogproduksie *Slimkoppe* is geskik vir Afrikaanse graad 8- tot 12-leerlinge en laat leerlinge oopkop dink oor moedertaalonderrig,

die waarde van jou taal en die sukses wat jy daarin kan behaal indien jy steeds in jou moedertaal leer en studeer.

Wandel met Waardigheid. AfriForum poog met die Wandel met Waardigheid-veldtog om skole positief aan te moedig en aan hulle 'n geleentheid bied om aan ander skole te wys wat hulle doen om te verseker dat HULLE skool oor die beste gedragskode/dissiplinêre beleid beskik en dat hulle werklik 'n waardegedrewe skool is.

Die gewilde Dink of Sink-debatkompetisie – 'n AfriForum-projek – is in 2016 suksesvol aangebied.

AfriForum is deurlopend by regsaksies betrokke om skole se Afrikaanse taalbeleid (soos hierbo genoem), etos (byvoorbeeld die hofsaak ter beskerming van skole se reg om 'n Christelike etos te handhaaf), infrastruktuur en standarde te beskerm. Die druk op funksionele skole in dié verband neem skerp toe. Aksies word sover moontlik met FEDSAS en die SAOU gekoördineer.

AfriForum fokus ook daarop om hoëgehalte-moedertaalonderrig en leierskapsontwikkeling onder die Afrikaanse jeug te stimuleer. Van die projekte in dié verband wat in 2017 voortgesit en uitgebrei sal word, is onder meer die Spel en Speel-spelkompetisie vir Vrystaatse laerskole, die Dink of Sink-debatkompetisies vir laer- en hoërskole wat nou in Gauteng, die Vrystaat, Wes-Kaap, Noordwes en dalk selfs Namibië aangebied sal word, asook die Wandel met Waardigheid-veldtog om dissipline in skole te bevorder.

Afrikaans Vriendelik is 'n inisiatief van AfriForum, waar verbruikers sakeondernemings op 'n webplatform kan opspoor. Die Tinteltong-toekennings is een van Afrikaans Vriendelik se inisiatiewe vir 2017, waartydens besighede geluk gewens word met die wyse waarop hulle Afrikaans bevorder.

Wêreldwyd is 'n inisiatief van AfriForum om nuus en inligting uit te ruil onder Suid-Afrikaners wat in die buiteland woon; of mense wat daar gewoon het en terug in Suid-Afrika is, of mense wat steeds buite die grense van die land woon maar eendag wil terugkeer. Wêreldwyd se Wêreldgids is waar jy eg Suid-Afrikaanse inkopies kan doen in jou omgewing. Die Wêreldwyd-veldtog se fokus in 2017 sal op die uitbou van die databasis van belangstellendes en medewerkers val. Nuus uit AfriForum en die Beweging word nou weekliks met positiewe reaksie aan hulle oorgedra.

Projekte

AfriFoon is op die been gebring om volhoubare dienslewering in ons moedertaal binne die tegnologiese veld te anker, te bou en te bevorder.

Flied op die Veld is 'n toer waartydens die Afrikaanse flied *Modder en bloed* landswyd vertoon is.

Hoofstuk 7: AfriForum

In 2017 sal die afdeling op die volgende projekte voortbou:

1. AfriForum 911
2. Kokoriba-, Aan de Vliet- en Santanavakansievoordeel
3. AfriFoon
4. CTrack
5. AfriForum GPS
6. One/One-ledevoordeelprogram
7. AfriForum Helpmekaar-toepassing
8. Fliëk op die Veld

Forum Films

Forum Films, 'n inisiatief van AfriForum, is in 2016 gestig.

Forum Films se projekte is opgedeel in verskeie kategorieë, naamlik:

Forum Films-programme

- 'n Aktualiteitsprogram genaamd Konteks
- 'n Debatsprogram genaamd Spêrvuur
- 'n Kinderprogram
- 'n Harde aktivistiese program genaamd Memo
- 'n Weeklikse kort video van die gebeure van AfriForum om lede kortliks in te lig asook om die diensentrums 'n geleentheid te gee om die inligting wat deurgegee word, beter te kan verstaan
- 'n Onderhoudprogram waar Chris Chameleon die aanbieder en onderhoudvoerder is wat met legendes en/of hoëprofielmense 'n onderhoud voer
- 'n Forum Nuus-program waar belangrike en skielike nuus met die publiek gedeel kan

word. Dit is video's wat op die dag geplaas moet word.

Forum Films-dokumentêre

In 2017 gaan daar aandag gegee word om rondom die volgende dokumentêre te beplan:

- Buurtwag/gemeenskapsveiligheid
- Breaking the Rainbow
- Korruptsie

Seminare en praatjies

- Alle S-Leer-seminare word opgeneem.
- S-Leer het 'n program genaamd Blitsleer waar sprekers kort ingeligte praatjies gaan voer.

Ander

Ander sluit in versoeke van eksterne maatskappye en/of versoeke van die Beweging se instellings. Dit sluit in:

- Aksievideo's
- Insig/Boodskap-video's
- Bemerkingsvideo's
- Advertensies
- Musiekvideo's
- Opleidingsvideo's
- Klankopnames vir radiostasies
- Bekendstellings
- Konferensies

Films

Forum Films is tans besig met die eerste film, genaamd *Begronde*.

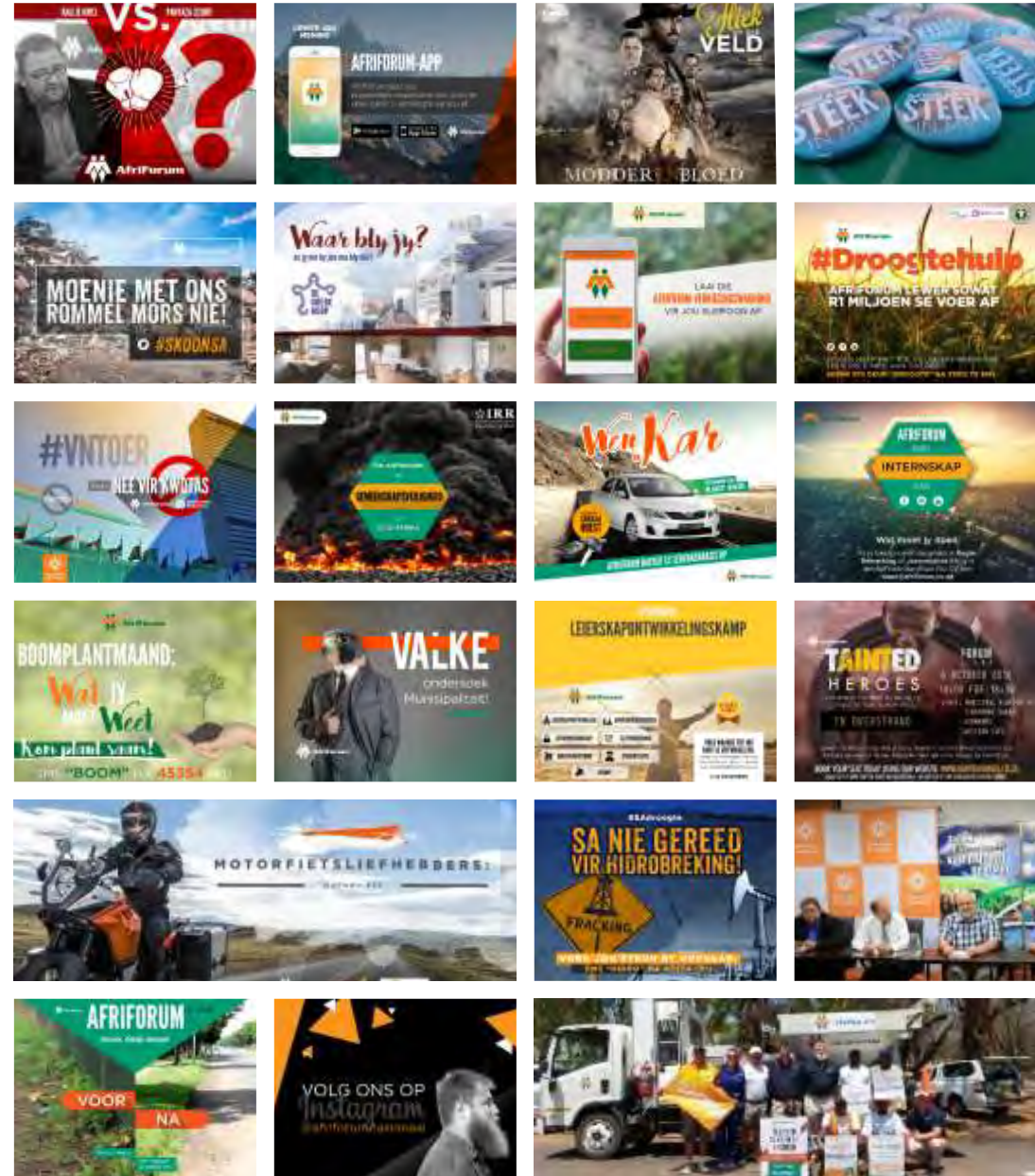



Maroela Media

Hoogtepunte vir 2016

Deur Susan Lombaard, uitvoerende direkteur

Maroela Media, nou amptelik die grootste Afrikaanse nuuswebwerf, het in 2016 die kerf gehaal van meer as 1,2 miljoen unieke lesers per maand wat saam meer as 10,4 miljoen bladsye besoek het. Maroela spog met minstens 4,5 miljoen besoeke per maand.

Maroela het sy vyfde verjaarsdag in 2016 gevier, en reeds Netwerk24 verbygesteek wat besoekergetalle betref. Maroela Media is die negende grootste nuuswebwerf in Suid-Afrika.

Altesaam 12 387 artikels is in 2016 op Maroela Media gepubliseer – dit is 'n gemiddeld van meer as 33 artikels per dag.

Gemeenskapsradiostasies

Maroela Media het in 2016 altesaam 45 gemeenskapsradiostasies (met 'n luisteraartal van 1,4 miljoen) landswyd bedien met daaglikse programsetsels. Nóg 'n hoogtepunt is die jaarlikse radiodrama (ten bedrae van ongeveer R40 000) wat deur Bettie Kemp vervaardig word. Maroela bied ook jaarliks 'n baie gewilde gemeenskapsradioseminaar in die Wes-Kaap en Gauteng aan. In 2016 het Coenie de Villiers dié seminaar as gasspreker behartig.

Buitebioskoop

Pretorianers slyp sommer van die begin van die jaar af al hul tande vir Maroela Media se jaarlikse Buitebioskoop. Dié buitelug-fliekpieknik word in die Pretoriase Botaniese Tuin aangebied en byna 1 500 persone het die pieknik in 2016 bygewoon.

Afrikaans op Wikipedia

Nóg 'n manier hoe Maroela Media Afrikaans help bevorder, is om seker te maak dat Afrikaans op Wikipedia uitgebrei word. Maroela help om

medewerkers op te lei en nooi hulle om deel te wees van dié opwindende projek. Daar is reeds meer as 43 000 Afrikaanse artikels beskikbaar.

Die Koöperasie

Maroela Media bou in 2016 sy handelsmerk verder uit en Die Koöperasie, Maroela se aanlyn winkel, sien die lig. Hier kan die publiek unieke Afrikaanse produkte kom koop, eie aan die Maroela-handelsmerk.

Matriekuitslae en toppresteerders

Maroela het in 2014 'n stelsel ontwikkel om die uitslae jaarliks gratis vir matrikulante aanlyn

beskikbaar te stel. Matrikulante kan bloot met hul eksamennommer registreer en ontvang dan 'n SMS sodra die uitslae op Maroela beskikbaar is. Altesaam 7 869 matrikulante het in 2016 vir die uitslae op Maroela Media geregistreer en 18 739 persone het in Januarie 2017 na die uitslae op Maroela Media gekyk.

Potensiële toppresterders met agt of meer onderskeidings is vooraf geïdentifiseer. Indien die matrikulant dan wel met agt of meer onderskeidings geslaag het, is 'n artikel oor die betrokke matrikulant op Maroela Media gepubliseer op die dag waarop die uitslae beskikbaar gemaak is.

Wat doen Maroela Media vir Afrikaans gedurende 2016?

Maroela Media is nie sommer net toevallig Afrikaans nie. Ons bou saam aan Afrikaans, ons is doelbewus Afrikaans en is jaarliks deel van talle projekte om ons taal verder te bevorder en uit te bou.



Hoofstuk 8: Maroela Media

Cell C en Maroela Media se "Kom huis toe"-veldtog

Hierdie opwindende veldtog deur Maroela Media, Cell C en Afrikaanse gemeenskapsradiostasies het in 2016 die lig gesien. Lesers van Maroela Media en luisteraars van die gemeenskapsradiostasies in Suid-Afrika wat hul familie in die buiteland meer as vier jaar gelede laas gesien het, kon die gesin inskryf vir die moontlikheid dat hulle vier vliegkaartjies kon ontvang om vir Kersfees in Suid-Afrika te kom kuier. Daar is dan met die wenner se geliefdes gekonkel sodat dit vir hom of haar 'n verrassing sou wees wanneer hulle onverwags aan die deur klop. 'n Gesin van Richardsbaai was in 2016 die gelukkige wenner en die spesiale oomblik is verfilm en met die res van Maroela Media se lesers gedeel. Die betrokke gemeenskapstasie het ook boonop 'n advertensieveldtog van R30 000 van Cell C ontvang.

Ander projekte wat die span besig hou:

- Aardklop

Maroela Media het jaarliks 'n teenwoordigheid by die Aardklop Nasionale Kunstefees in Potchefstroom. Maroela Media het in 2016 onderhoude met verskeie kunstenaars gevoer, resensies van die onderskeie produksies gedoen en met feesgangers gesels.

- App-ontwikkeling

Maroela Media se gratis nuus-app vir Apple- en Android-toestelle word gereeld bygewerk en

uitgebrei. Maroela se app spog met uitstekende graderings in die onderskeie app-winkels.

- Redaksioneel

Maroela Media is besig om 'n volledige redaksionele stelsel te ontwikkel wat sal verseker dat sake in die nuuskantoor so glad as moontlik kan verloop.

- Maroela-fontein

Maroela Media is tans besig met 'n groot projek om lesers meer te laat deel voel van 'n gemeenskap op die nuuswebwerf. Besonderhede oor dié projek word na verwagting in April 2017 bekend gemaak.

- Navorsingsprojek

Maroela Media is deurgaans betrokke by 'n groot navorsingsprojek wat betref lesers se opvatting oor Suid-Afrika en Afrikaans.





Kraal Uitgewers (Edms.) Bpk.

Hoogtepunte in 2016

Deur Alana Bailey, uitvoerende hoof



ILZE NIEUWOUTD

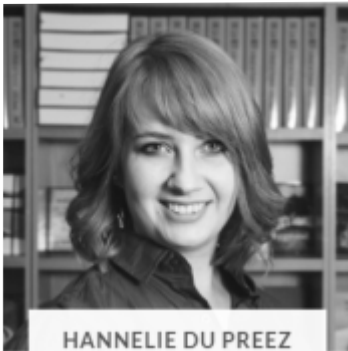

HANNELIE DU PREEZ



LUAN VAN SCHALKWYK

Vir die eerste keer in sy bestaan beskik Kraal oor 'n voltydse personeelspan met spesialiste wat uitgewery-spesifiek opgelei is, met Ilze Nieuwoudt (publikasiehoof); Hannelie du Preez (uitleg, grafiese kuns en media); asook Luan van Schalkwyk (bemarking), wat saam met Alana Bailey (uitvoerende hoof) vir al Kraal se werksaamhede verantwoordelik is.

Kraal het sy stoorruimte in 'n boekwinkel omskep. Funksies soos boekgesprekke word hierbinne aangebied en verkope word hier hanteer.

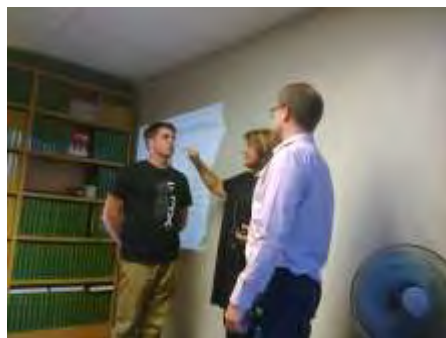

Die boek *Kruispaaie: Afrikanerkeuses uit die Verlede* is op 14 April 2016 by Die Erfenisstigting bekendgestel. Die bekendstelling het die formaat van 'n paneelgesprek gelei deur Kallie Kriel, aangeneem. Die deelnemers was die skrywer dr. Leopold Scholtz, asook Flip Buys, Barnard Beukman en prof. Fransjohan Pretorius. Die boek geniet wye aandag en word gereeld in die media aangehaal. Die eerste oplaag is binne drie maande uitverkoop.

Hoofstuk 9: Kraal Uitgewers (Edms.) Bpk.



Op 23 Augustus 2016 is Kraal se publikasie, Nonnie de la Rey, bekendgestel. Hierdie biografie is deur Zelda Rowan geskryf. Dit is die eerste werk in 'n nuwe reeks genaamd Kraal Histories, onder redaksie van professor Fransjohan Pretorius. Die Hiemstra-trust het R39 000 vir die publikasie bewillig. 'n CD is daarmee saam beskikbaar gestel, met onder meer onderhoude met die skrywer en redakteur, asook die familiestamboom van Nonnie de la Rey daarop.



'n Boekgesprek op 14 April 2016 tussen Louis Lubbe en dr. Leopold Scholtz oor Grensoorlogpublikasies was 'n besondere emosionele hoogtepunt, met meer as 50 gaste wat net-net almal sitplek kon kry.

Funksies waaraan deelgeneem en/of waar boeke verkoop is, sluit in: Boekedag op Donkerhoek (13 Februarie 2016); die KKNK; die opening van die Riemland museum in Heilbron (9 April 2016); die Sammy Marks-museum se boekemark (9 Julie 2016); Pretoria se Boekejool (19 Augustus 2016 – met deelname aan 'n paneelgesprek met Kraal-skrywer Zelda Rowan en historikus Albert Blake, bo); die Monumentale Cantus (13 Augustus 2016 – foto van stalletjie bo) en die Erfenisfees by die Voortrekkermonument (24 September 2016).



Alternatiewe produkte is geskep om die belangstelling in Afrikanergeskiedenis by die publiek aan te wakker. Voorbeelde is koffiebekers met Boeregeneraals op (De Wet, De la Rey en Beyers is reeds beskikbaar), asook 'n 2017-muurkalender en -dagboek. Al die produkte se eerste oplaai is reeds uitverkoop.



'n Video is vervaardig om Kraal Uitgewers en die koffiebekers te help bemark. Dit is 'n treffer by alle kykers!

Kraal se Facebook-groep het van 330 ondersteuners op 1 Januarie 2016 tot 893 ondersteuners op 31 Desember 2016 aangegroei. Benewens nuus oor Kraal se produksies, het Afrikaanse aanhalings en gedigte wat daarop geplaas is ook vir groot belangstelling gesorg. Eugene Marais se Winternag is byvoorbeeld al meer as 47 000 keer gedeel en 'n aanhaling van C.J. Langenhoven meer as 196 000 keer.



Hoofstuk 9: Kraal Uitgewers (Edms.) Bpk.



- Die verkoop van selfpublikasies van onafhanklike skrywers met temas wat binne Kraal se fokus val, verseker dat daar voortdurend interessante nuwe leesstof vir lesers van alle ouderdomme aangebied kan word.
- Oor die laaste ses maande van 2016 het Kraal Uitgewers deurgaans die jaar se begroting uitpresteer.
- Die finale voorraadkontrolle deur die ouditeurs in Januarie 2017 is korrek bevind en Kraal is met uitnemende voorraad- en debiteurekontrolle gekomplimenteer.

Beplanning vir 2017

- Januarie 2017: Ondersoek die ontwerp van 'n toepassing vir jeugverhale gebaseer op die geskiedenis van Afrikaner-helde;



- Februarie 2017: Die loodsing van Kraal se nuwe webwerf en aanlynwinkel;
- Maart 2017: Deelname aan die Woordfees in Stellenbosch, met drie boekgesprekke wat handel oor Kraal-publikasies, naamlik Ons gaan 'n taal maak (prof. Jaap Steyn); Nonnie de la Rey (me. Zelda Rowan) en Kultuurvryheid en selfbestuur (dr. Heinrich Mathee – redakteur);
- Maart 2017: Loodsing van Kultuurvryheid en selfbestuur onder redakteurskap van dr. Heinrich Mathee.

Ander boeke in die pylyn vir 2017, sluit in:



- Die Eerste Vryheidsoorlog 1880-1881 – dr. Jackie Grobler;
- Die Anglo-Boereoorlog en die Wes-Transvaal – redakteur prof. Andries Raath;
- Kraal Histories II: Die Slag van Donkerhoek – redakteur prof. Fransjohan Pretorius;
- 'n Kinderboek vir Kraal.

Medewerking wat beplan word, behels:

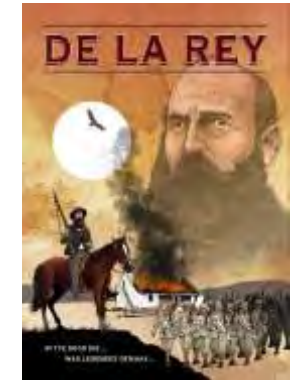

- 'n Strokiesboek vir kinders met AfriForum;
- 'n Boek oor plaasmoorde met AfriForum.

Verder sal gepoog word om:

- nader aan die teiken van finansiële onafhanklikheid teen 2020 te beweeg;
- borgskappe van onder meer die Hiemstra Trust en die Suid-Afrikaanse Akademie vir Wetenskap en Kuns vir die beoogde publikasies wat bo genoem word te bekom;
- die aantal Facebook-ondersteuners ten minste te verdubbel;
- nog aanvullende produkte te skep;
- die adreslys van 5 811 ondersteuners waarvan 'n groot hoeveelheid mense weens 'n rekenaarprobleem met die versending van Kraal se nuusbrief in Desember 2016 uitgeteken het, weer tot sy oorspronklike sterkte aan te vul.



FAK

Afrikaans van krag tot krag

Deur Danie Langner, uitvoerende direkteur

NP van Wyk Louw Sentrum

Die NP van Wyk Louw-gespreksgroep het in 2016 onder die leiding van prof. Danie Goosen die bekende boek van Robert Nisbit, *The Quest for Community*, behandel. Verskeie addisionele artikels wat van toepassing is op ons hedendaagse uitdagings en wat ook binne die gemeenskapsdroom resoneer, is ook deur prof. Goosen geïdentifiseer en in die groep bespreek.

Op 25 en 26 Januarie 2016 het die NP van Wyk Louw-sentrum sy eerste konferensie vir die jaar aangebied. Ad Verbrugge van die Universiteit van Leiden het as gasspreker opgetree. Die

fokus van die konferensie was op die huidige stand van universiteite in Suid-Afrika.

Op 9 Junie het die NP van Wyk Louw-kultuuraand by NALN in Bloemfontein, plaasgevind. Mnr. Paul Colditz, prof. Jaap Steyn, mev. Magda Schoch en prof. Hennie van Coller het gemeenskapstoekennings van die FAK ontvang. Mnr. Anthony Hocking het die FAK-toekening vir uitnemende kultuurprestasie ontvang.

Opnames is gemaak met vraelyste wat Afrikaners se persepsie oor 'n wye verskeidenheid onderwerpe getoets het en die resultate is in 'n

verslag ontleed en bespreek.

Die sentrum het op uitnodiging 'n voorstel ingedien oor beplande wysigings aan die UP se taalbeleid.

Op 21 Julie 2016 het Frans Cronjé en 'n span kundiges van die SAIRV 'n scenariobeplanning-werkswinkel by Fort Schanskop aangebied. Die geleentheid is bygewoon deur verteenwoordigers van onder andere: die Afrikanerbond, NG Kerk, Voortrekkers, Rapportryers, FAK, Dameskring, Pretoria FM, Maroela Media, die BAK en ook die Solidariteit Beweging. Na afloop van die werksinkel is 'n verslag saamgestel en

versprei. Hierdie verslag kan dien as basis waarvolgens kultuurorganisasies strategiese beplanning kan doen.

Die NP van Wyk Louw-sentrum het op 8 September 'n konferensie oor Universiteitswese, transformasie en dekolonisasie aangebied. Gassprekers wat opgetree het, was prof. Fika Janse van Rensburg (Rektor, NWU), adv. Jan Heunis (President, US Konvokasie), mnr. Willie Spies (Raadslid, UP), prof. Pieter Duvenage (UV) en prof. Danie Goosen (Unisa).



FAK

Die Afrikaanse Skole-Ekspo se oorkoepelende tema vir 2016 was 100 jaar van Afrikaanse films. Die FAK het 1 486 inskrywings uit 124 skole ontvang.

In samewerking met Theunissen en Van den Heever Filmmakers het die FAK 'n video vervaardig en versprei waarop die waarde van die Afrikaanse onderwyser beklemtoon word.

Die FAK Prestige-aand is op 27 Oktober oudergewoonte in die Voortrekkermonument gehou. Die volgende Prestige-toekennings is tydens hierdie geleentheid oorhandig: die FAK Prestige-toekenning vir uitnemende leierskap aan prof. Ooppel Greeff; die NP van Wyk Louw-toekenning vir die bevordering van Afrikaanse taal, kultuur en geskiedenis aan prof. Kobus Krüger; die FAK Prestige-toekenning vir die bevordering van Afrikaanse media aan mnr. Bun Booyens; en die HB en MJ Thom Prestige-toekenning vir die bevordering van Afrikaanse onderwys en opleiding aan prof. Christo Viljoen.

Die myAfrikaans-toepassing wat die FAK bekendgestel het, bevat alles wat die FAK doen asook die projekte waarmee die FAK besig is en publikasies wat die FAK vrygestel het. 'n Groot komponent van die toepassing fokus op Afrikanergeskiedenis.

Die Afrikaanse Liedjietuin is verder ontwikkel as 'n bate vir Afrikaans. Verskeie Afrikaanse sangers word in die tuin vereer met liedjeborde en naamrose wat vernoem is na liedjies en kunstenaars. Die tuin word daagliks deur oorsese

en Suid-Afrikaanse toeriste besoek en weekliks uitverhuur vir funksies.

Die FAK het, in samewerking met VONK en verskeie bekende Afrikaanse kunstenaars, 'n CD opgeneem bestaande uit eg Afrikaanse volksmusiek. Kunstenaars wat deelgeneem het aan die projek, sluit in Chris Chameleon, Jak de Priester, Corlea Botha, Jannie Moolman en Beeskraal. Liedere wat nuut opgeneem is vir die CD sluit in "Ken jy die land waar die Boerevolk woon" en "Hoor jy die magtige dreuning".

Die FAK-sangbundel Vol. 2 is herdruk en reeds op winkelrakke beskikbaar.

Op 9 September het die Cantare Kinderkoor in Alberton 'n kooraand gehou waar hulde gebring is aan Laurika Rauch vir haar suksesvolle sangloopbaan en merkwaardige bydrae tot Afrikaans. 'n FAK Prestige-toekenning vir uitnemende kultuurprestasie is tydens dié geleentheid aan Laurika Rauch oorhandig.

Die FAK was in 2016 weer betrokke by die Afri-Duetfees op 21 Oktober. Tydens die geleentheid is 'n FAK Prestige-toekenning vir uitnemende kultuurprestasie aan Anneli van Rooyen oorhandig vir haar besondere bydrae tot die Afrikaanse musiekbedryf.

Die FAK is 'n stigterslid van die Andrew Murray-prysfonds en word verteenwoordig op die ledevergadering en Uitvoerende Raad. Die toekenning van 'n Andrew Murray-FAK-toekenning vir die bevordering van Afrikaanse Christelike musiek vanaf 2016 is deur die UR goedgekeur.

Die Kaboemfees is in 2016 vir die eerste keer aangebied en het op 26 en 27 Augustus in Nylstroom plaasgevind. Dié fees is Steve Hofmeyr se inisiatief en word deur die plaaslike CVO-skool gereël. Die FAK is betrek aangesien FAK-saamsingliedjies die Vrydagaand onder leiding van Steve Hofmeyr self gesing is. Die fees is deur sowat 8 000 feesgangers bygewoon en was 'n reusesukses.

Op 21 November het die FAK vir Anton Goosen vereer vir sy lewenslange bydrae tot die bevordering van Afrikaanse musiek. Tydens dié geleentheid het hy 'n FAK-toekenning ontvang en sy liedjie "Blommetjie gedenk aan my" is op 'n granietblad in die Liedjietuin aangebring.

'n Program bestaande uit vier episodes oor die agtergrond van ons Afrikaanse volksmusiek is saamgestel en deur Maroela Media na gemeenskapsradiostasies uitgestuur.

Die FAK se internetmuseum, beskikbaar by www.afrikanergeskiedenis.co.za, is in 2016 in stand gehou en verder uitgebrei.

Laer- en hoërskole in Pretoria het op 3 Maart en 11 Augustus werksinkels by die FAK bygewoon. 'n Groot komponent van die werksinkels het 'n oop gesprek met onderwysers behels; daardeur wou die FAK insig kry in wat onderwysers benodig sodat die regte hulpmiddels vir hulle ontwikkel kan word. Die ander komponent van die werksinkels het handel oor volksgeneeskunde.

Die FAK het 'n geskiedenisplakkaatreëks

ontwikkel as hulpmiddel vir geskiedenis-onderwysers. Hierdie kleurvolle plakkate bevat inligting omtrent groot figure en rolspelers in die Afrikanergeskiedenis en help onderwysers prakties in die klaskamer.

Die FAK het 'n volledige behoeftebepaling gedoen onder geskiedenis-onderwysers om vas te stel wat hulle uitdagings in die klaskamer is en hoe die FAK hulle kan ondersteun.

'n *Praktiese gids vir plaaslike erfenisbewaring* is deur prof. Anton C. van Vollenhoven geskryf en is elektronies op die FAK-webblad beskikbaar. Hierdie dokument het ten doel om plaaslike erfenisinstellings praktiese advies te gee.

Die FAK skenk reeds vir etlike jare wisseltrofees aan skole wat dit aan hul toppresterende in geskiedenis toeken.

Die FAK is die uitgewer en professor Jaap Steyn die skrywer van Afrikanerjoernaal: 'n Vervolgverhaal in 365 episodes. Hierdie publikasie vertel die verhaal van Afrikaners in 365 kort aflewings van sowat 500 woorde elk. Die boek is verryk met foto's uit die FAK se fotoargief, waarvan sommige nog nie voorheen gepubliseer is nie.

Die FAK het 2016 afgesluit met net meer as 3 000 betalende debietorderlede en sowat 21 500 Facebook-vriende.



NP van Wyk Louw-sentrum: Beplanning vir 2017

- Leiersgesprekke en -konferensies en navorsingsverslae saam met elke aktiwiteit
- Vrystelling van standpuntartikels
- NP van Wyk Louw-kultuuraand saam met BAK in Junie
- Idee- en Standpunt-publikasies
- Kultuurpolitieke en Idee-kommunikasie-strategie
- Meningspeilings

FAK-beplanning vir 2017

- Geskiedenisolimpiade skop af in Februarie
- Bekendstelling van die FAK-sangbundel Volume 2, 2de uitgawe
- FAK-taalberaad – 21 Februarie (Moedertaaldag)
- Ontvangs van Russiese toergroep van die Lomonosov Staatsuniversiteit
- FAK-internetmuseum word uitgebrei
- Geskiedenisplakkaatreks word aan skole gestuur
- FAK-geskiedenisapp vir slimfone word uitgebrei en bekendgestel
- Geskiedenispublikasies word vrygestel
- Geskiedenis-konferensie oor Die toekoms van Geskiedenis in Suid-Afrika – 31 Mei
- Verdere ondersteuning aan geloftekomitees en Afrikaner-kultuurerfenis
- FAK Prestige-aand – 27 Oktober
- Verdere uitbou van Afrikaanse Skole-Ekspo
- Verdere uitbou van FAK-liedjietuin
- Verdere betrokkenheid by kulturfeste
- FAK-Afrikanergeskiedenis-toer na Europa



